



MY PERSONAL SPEAKER

H01 MINI DIFFUSORE 2 VIE REFLEX

80 WATT

COMPONENTI
HW 100
CT 200
CF 222

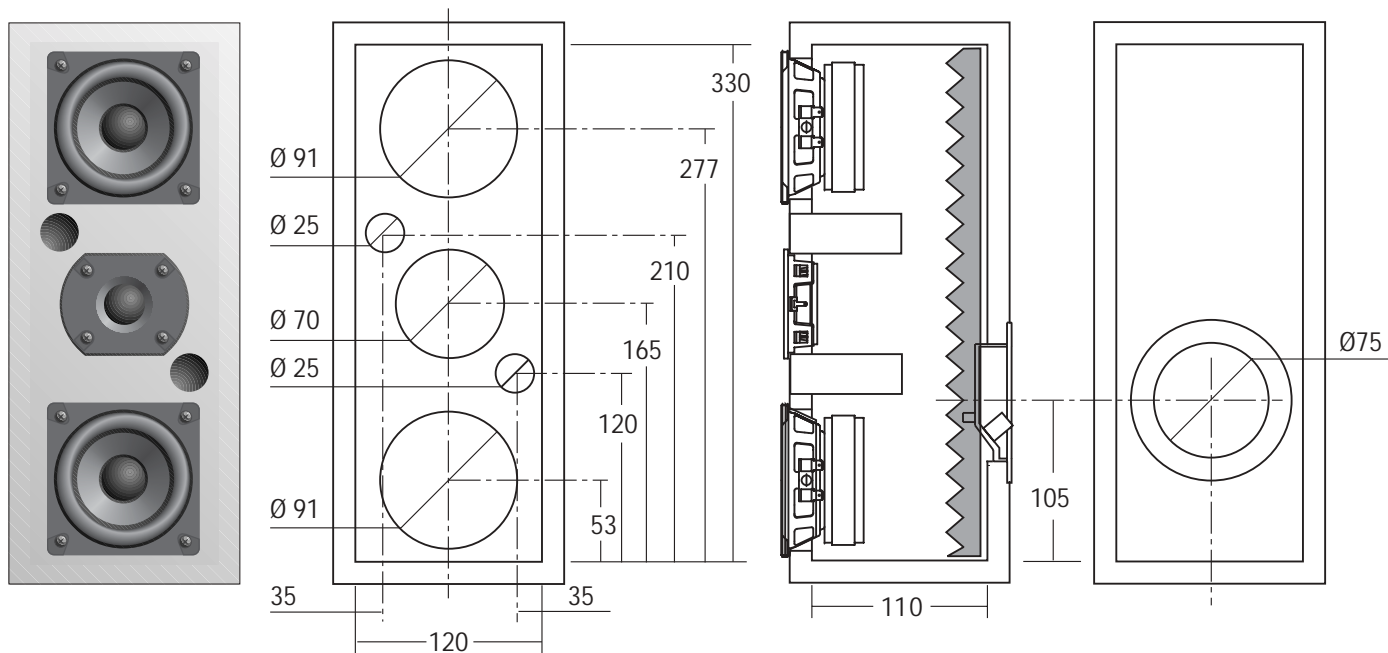

COMPONENTI	N°2 HW 100 in parallelo, N°1 CT 200, N°1 CF 222
Impedenza	4 Ω
Potenza massima	80 W
Potenza nominale	40 W

CARATTERISTICHE TECNICHE	
Volume netto Vb	4 dm ³
Ø tubo di accordo box	2 x 25 mm
Lunghezza tubo di accordo	71 mm
Frequenza accordo Fb	86 Hz
Materiale Box autocostruito	Multistrato/MDF/Truciolare
Spessore consigliato	15/20 mm

RISPOSTA IN FREQUENZA (1W/1m)

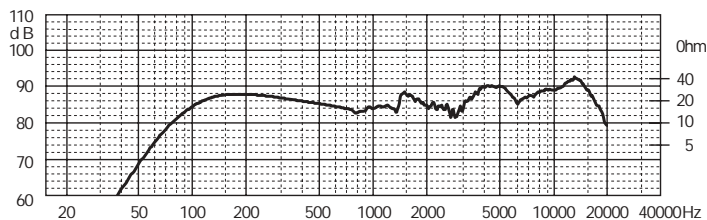

NOTE:

ACCESSORI

Materiale fonoassorbente	YAC826
Vaschetta porta terminali	YAC006
Cavo per collegamenti	CA0215T
Fonoisolante per cavi	YAC835
Guarnizione sigillante	YAC830
Viti per fissaggio altoparlanti	YAC246
Punte da appoggio (spikes)	YAC230
Inseri per spikes	YAC225

H02 MINI DIFFUSORE 2 VIE REFLEX

100 WATT



COMPONENTI

HW 131 + Flangia YF130

HT 262

HF 210

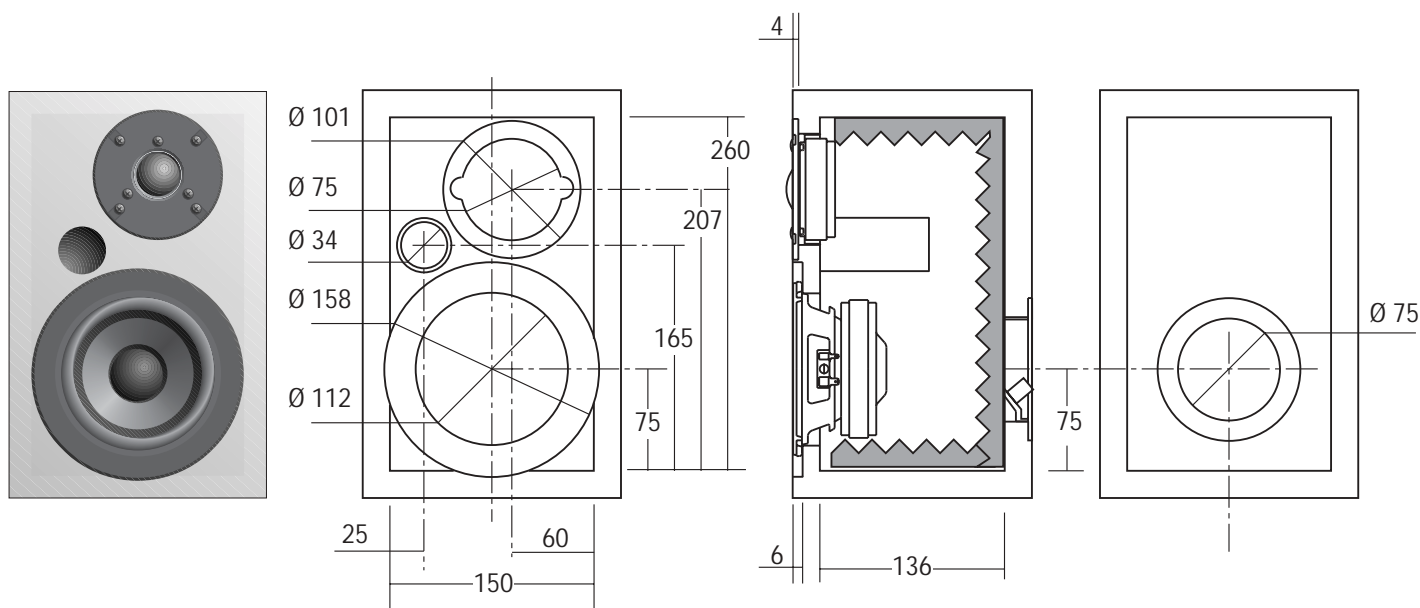

BOX GREZZO: BH02
multistrato di betulla



COMPONENTI

N°1 HW 131, N°1 HT 262, N°1 HF 210	
Impedenza	8 Ω
Potenza massima	100 W
Potenza nominale	50 W

CARATTERISTICHE TECNICHE

Volume netto Vb	5 dm ³
Ø tubo di accordo	34 mm
Lunghezza tubo di accordo	100 mm
Frequenza accordo Fb	66 Hz
Materiale Box autocostruito	Multistrato/MDF/Truciolare
Spessore consigliato	15/20 mm

RISPOSTA IN FREQUENZA (1W/1m)

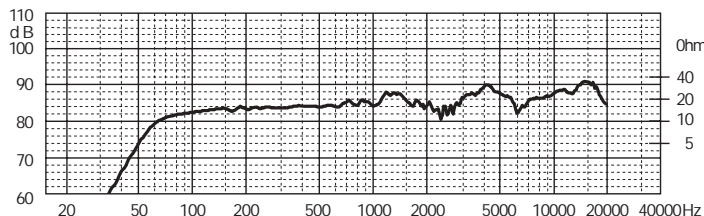

NOTE: Per una maggior linearità della risposta in frequenza si consiglia di collegare il tweeter in controfase. Attenuazione opzionale tweeter: Resistenza in serie (1,6 Ω/10 W); resistenza in parallelo (30 Ω/10 W). Per applicare la flangia YF 130 è necessario scollare delicatamente la guarnizione presente sul bordo esterno del woofer HW 131.

ACCESSORI

Materiale fonoassorbente	YAC826
Vaschetta portaterminali	YAC006
Cavo per collegamenti	CA0215T
Fonoisolante per cavi	YAC835
Guarnizione sigillante	YAC830
Viti per fissaggio altoparlanti	YAC246
Punte da appoggio (spikes)	YAC230
Inserti per spikes	YAC225

H02.1 SISTEMA "QUASI 3 VIE" REFLEX

160 WATT

COMPONENTI

HW 132 + Flangia YF130

CT 266

Filtro autoconstruito

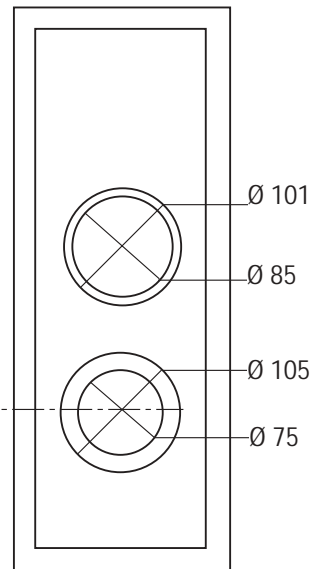
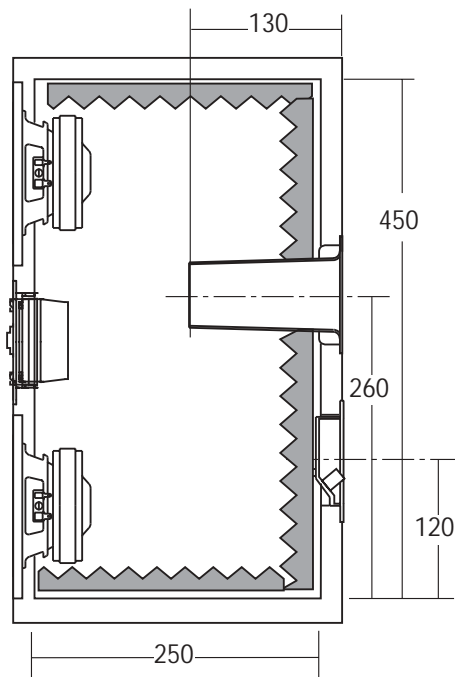
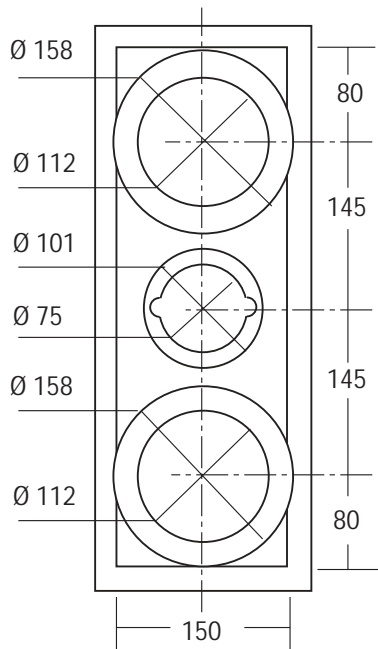
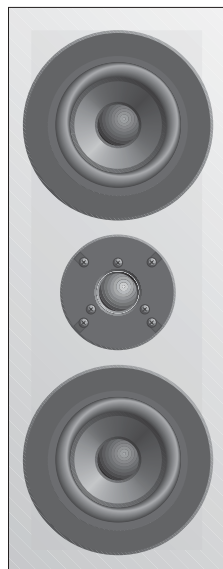

SCHEMA PER AUTOCOSTRUZIONE FILTRO

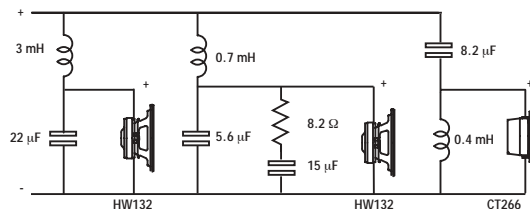

COMPONENTI

N°2 HW 132, N°1 CT 266	
Impedenza	4 Ω
Potenza massima	160 W
Potenza nominale	80 W

CARATTERISTICHE TECNICHE

Volume netto Vb	16 dm ³
Lunghezza tubo di accordo	130 mm
Frequenza accordo Fb	52 Hz
Materiale Box autoconstruito	Multistrato/MDF
Spessore consigliato	20/25 mm

RISPOSTA IN FREQUENZA (1W/1m)

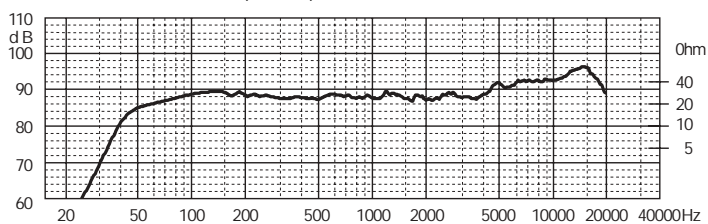

NOTE: I componenti per l'autocostruzione del filtro sono reperibili sul catalogo CIARE COMPONENT.

ACCESSORI

Tubo di accordo	YAC411
Materiale fonoassorbente	YAC826
Vaschetta portaterminali	YAC006
Cavo per collegamenti	CA0230T
Fonoisolante per cavi	YAC835
Guarnizione sigillante	YAC830
Viti per fissaggio altoparlanti	YAC246
Punte da appoggio (spikes)	YAC235

H02.3 SISTEMA 2 VIE REFLEX
150 WATT

COMPONENTI
CW 161 N
PT 383
Filtro autocostruito

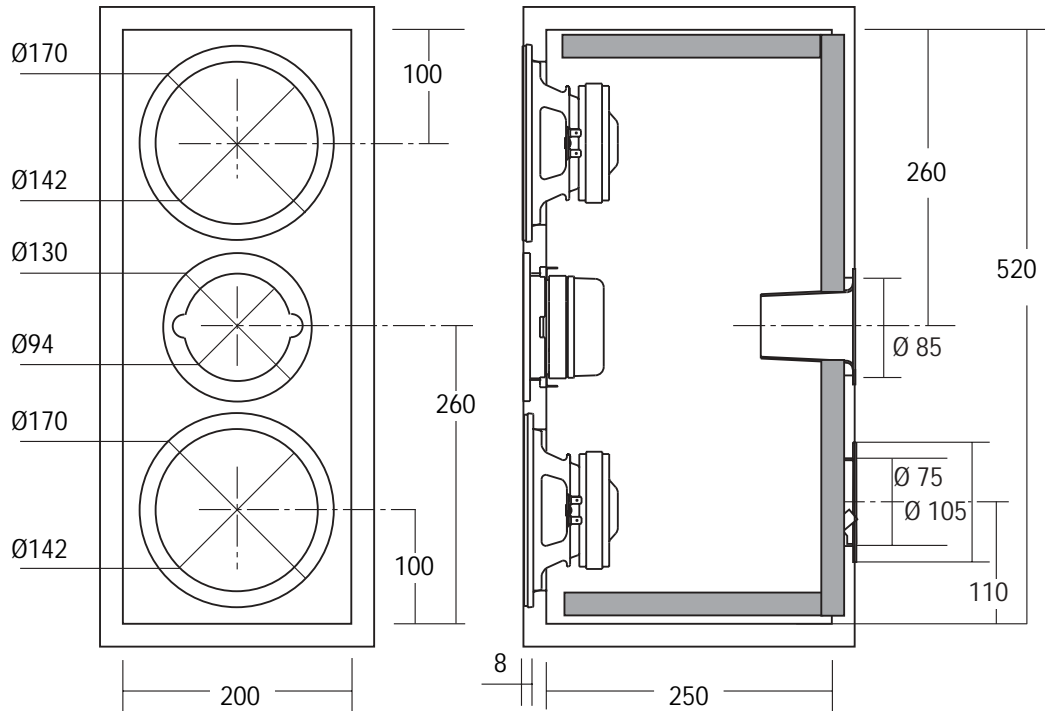
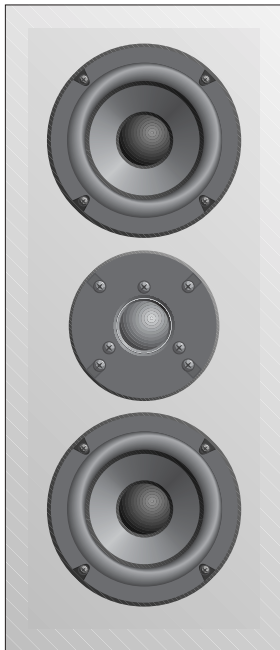

SCHEMA PER AUTOCOSTRUZIONE FILTRO

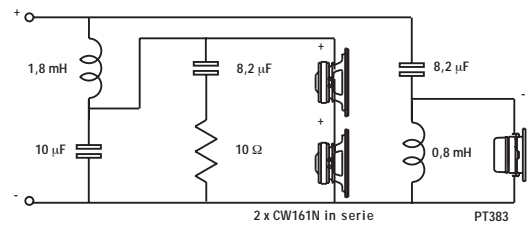

COMPONENTI	N°2 CW 161 N in serie, N°1 PT 383
Impedenza	8 Ω
Potenza massima	150 W
Potenza nominale	70 W

CARATTERISTICHE TECNICHE	
Volume netto Vb	25 dm ³
Lunghezza tubo di accordo	80 mm
Frequenza accordo Fb	50 Hz
Materiale Box autocostruito	Multistrato/MDF
Spessore consigliato	20 mm

RISPOSTA IN FREQUENZA (2.83V/1m)

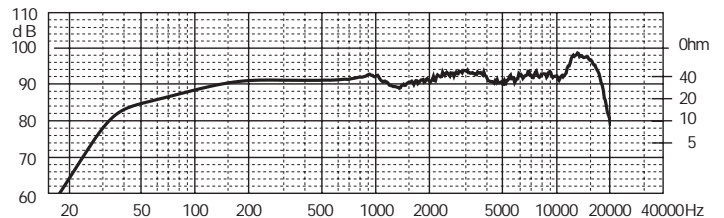

NOTE: Il volume risultante dalle dimensioni interne box tiene conto dell'ingombro degli altoparlanti e di eventuali condotti di accordo.

ACCESSORI

Tubo di accordo	YAC411	Inserti per spikes	YAC225
Materiale fonoassorbente	YAC826		
Vaschetta portaterminali	YAC006		
Cavo per collegamenti	CA0215T		
Fonoisolante per cavi	YAC835		
Guarnizione sigillante	YAC830		
Viti per fissaggio altoparlanti	YAC246		
Punte da appoggio (spikes)	YAC230		

H02.4 PROGETTO DUE VIE REFLEX HI-END



COMPONENTI	HW 135
	HT 264

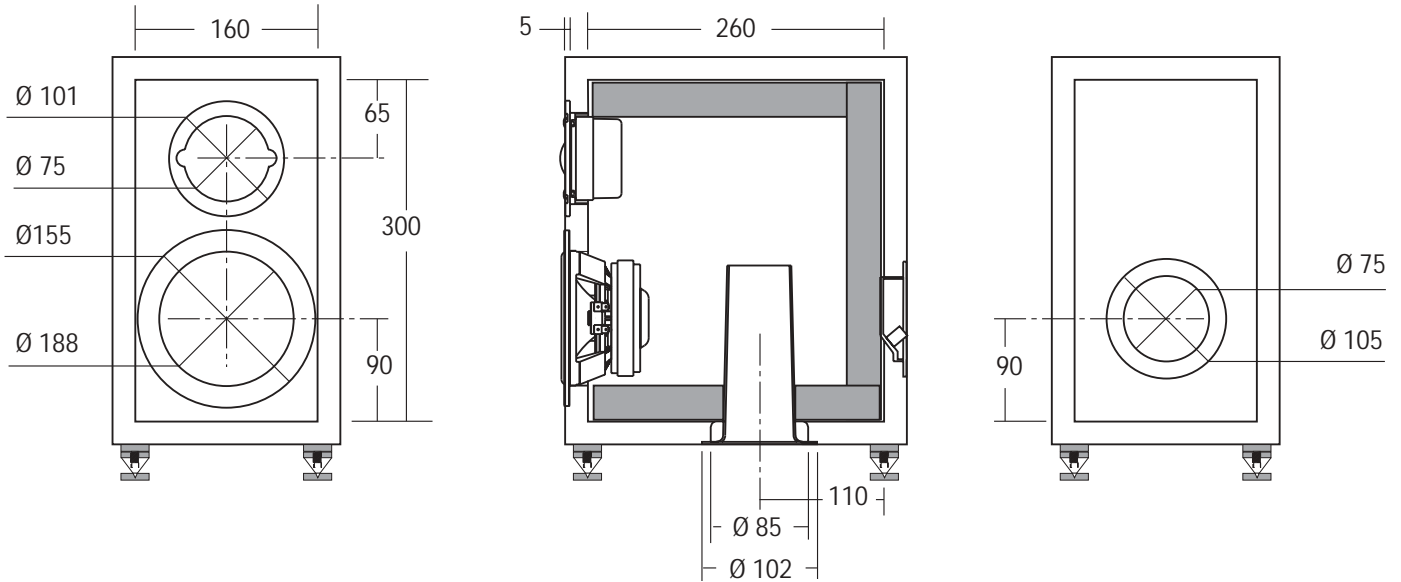

SCHEMA PER AUTOCOSTRUZIONE FILTRO

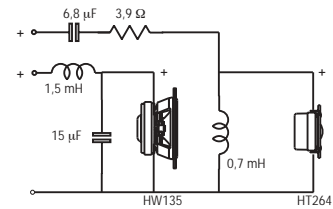

COMPONENTI

N°2 HW 135, N°1 HT264	
Impedenza	8 Ω
Potenza massima	150 W
Potenza nominale	90 W

CARATTERISTICHE TECNICHE

Volume netto Vb	12 dm ³
Lunghezza tubo di accordo	185 mm
Frequenza accordo Fb	48 Hz
Materiale Box autoconstruito	Multistrato/MDF
Spessore consigliato	20 mm

RISPOSTA IN FREQUENZA (2.83V/1m)

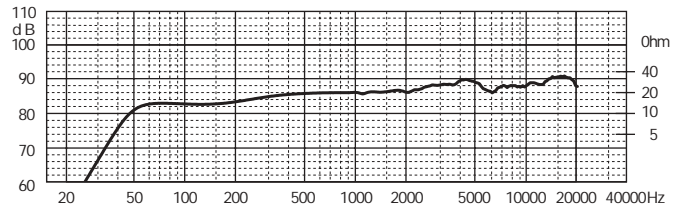

NOTE: Il volume risultante dalle dimensioni interne box tiene conto dell'ingombro degli altoparlanti e di eventuali condotti di accordo.

ACCESSORI

Tubo di accordo	YAC411
Materiale fonoassorbente	YAC827
Vaschetta portaterminali	YAC006
Cavo per collegamenti	CA0230T
Fonoisolante per cavi	YAC835
Guarnizione sigillante	YAC830
Viti per fissaggio altoparlanti	YAC246
Punte da appoggio (spikes)	YAC235

H02.5 PROGETTO 2 VIE REFLEX HI-END



COMPONENTI

HW 135

MT 320

Filtro autocostruito

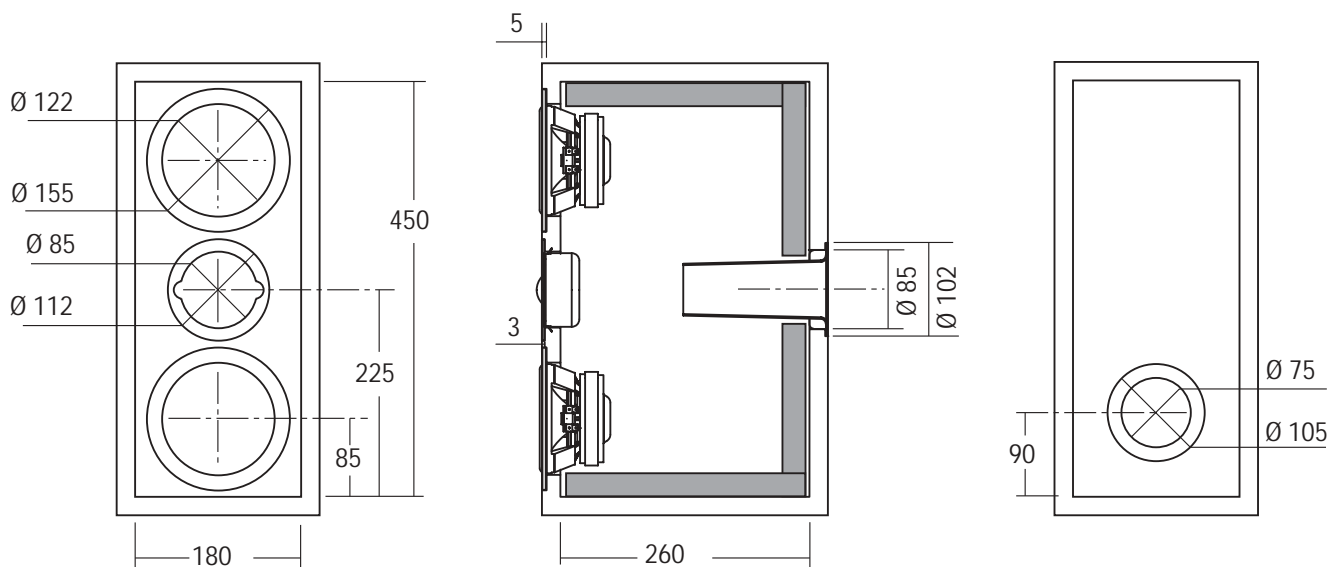

SCHEMA PER AUTOCOSTRUZIONE FILTRO

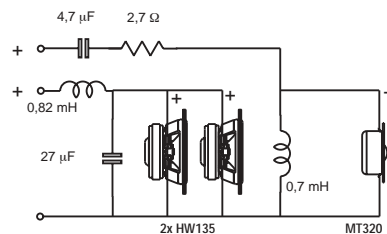

COMPONENTI N°2 HW 135 in parallelo N°1 MT 320

Impedenza	4+8 Ω
Potenza massima	200 W
Potenza nominale	100 W

CARATTERISTICHE TECNICHE

Volume netto Vb	20 dm ³
Lunghezza tubo di accordo	170 mm
Frequenza accordo Fb	45 Hz
Materiale Box autocostruito	Multistrato/MDF
Spessore consigliato	20/25 mm

RISPOSTA IN FREQUENZA (2.83V/1m)

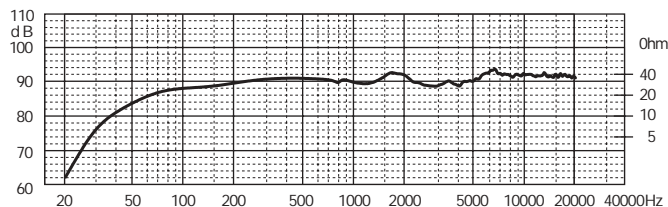

NOTE: Il volume risultante dalle dimensioni interne box tiene conto dell'ingombro degli altoparlanti e di eventuali condotti di accordo.

ACCESSORI

Tubo di accordo	YAC411
Materiale fonoassorbente	YAC827
Vaschetta portaterminali	YAC006
Cavo per collegamenti	CA0230T
Fonoisolante per cavi	YAC835
Guarnizione sigillante	YAC830
Viti per fissaggio altoparlanti	YAC246
Punte da appoggio (spikes)	YAC235

H03 SISTEMA 2 VIE REFLEX
120 WATT



COMPONENTI
HW 161 N
HT 262
Kit Filtro autocostruito

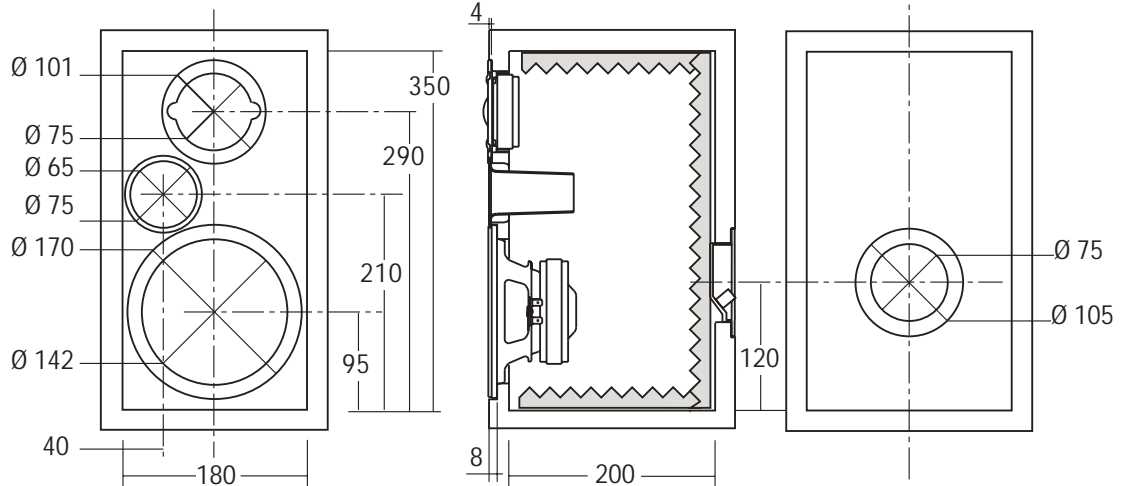

PRODOTTO BOX GREZZO: BH03
multistrato di betulla



PRODOTTO FILTRO IN KIT: KFH03



SCHEMA PER AUTOCOSTRUZIONE FILTRO

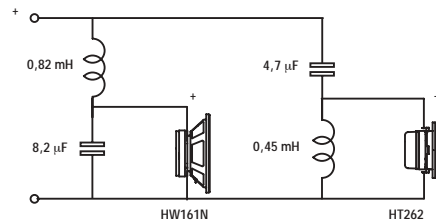

COMPONENTI N°1 HW 161 N, N°1 HT 262

Impedenza	8 Ω
Potenza massima	120 W
Potenza nominale	60 W

CARATTERISTICHE TECNICHE

Volume netto Vb	12 dm ³
Lunghezza tubo di accordo	83 mm
Frequenza accordo Fb	66 Hz
Materiale Box autocostruito	Multistrato/MDF/Truciolare
Spessore consigliato	15/20 mm

RISPOSTA IN FREQUENZA (1W/1m)

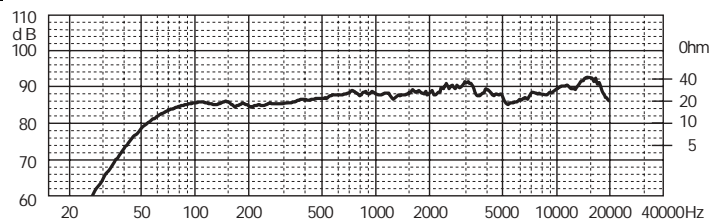

NOTE: Attenuazione opzionale tweeter: Resistenza in serie (1,6 Ω/10 W); resistenza in parallelo (30 Ω/10 W).

ACCESSORI

Tubo di accordo	YAC413	Inseri per spikes	YAC225
Materiale fonoassorbente	YAC826		
Vaschetta portaterminali	YAC006		
Cavo per collegamenti	CA0215T		
Fonoisolante per cavi	YAC835		
Guarnizione sigillante	YAC830		
Viti per fissaggio altoparlanti	YAC246		
Punte da appoggio (spikes)	YAC230		

H03.1 SISTEMA 2 VIE REFLEX "ZERO OFFSET" 150 WATT

COMPONENTI
HW 163
HT 264
 Filtro autocostruito

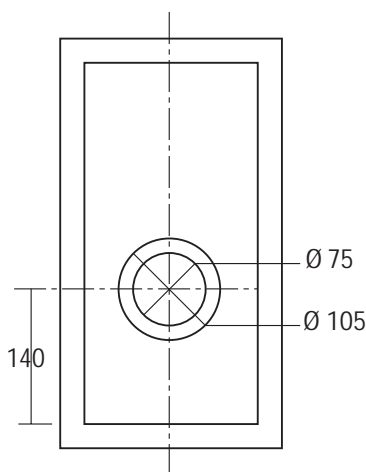
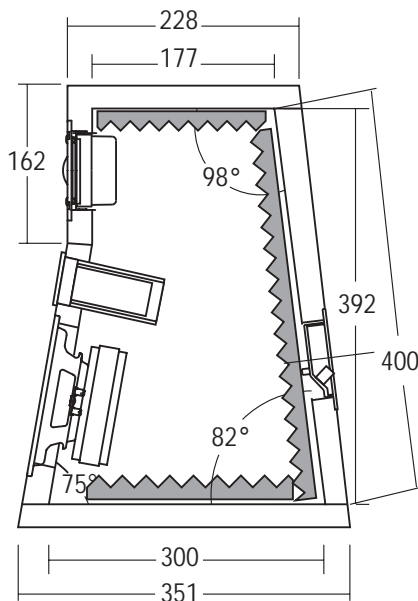
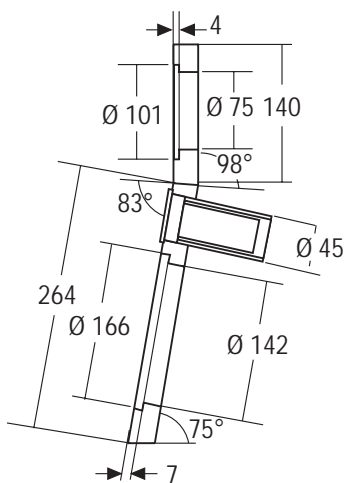
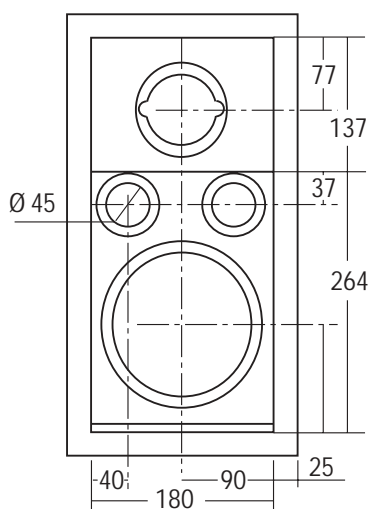

SCHEMA PER AUTOCOSTRUZIONE FILTRO

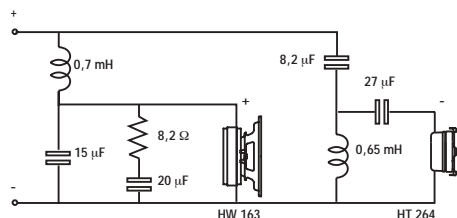

COMPONENTI

N°1 HW 163, N°1 HT 264	
Impedenza	8 Ω
Potenza massima	150 W
Potenza nominale	90 W

CARATTERISTICHE TECNICHE

Volume netto Vb	15 dm ³
Lunghezza tubo di accordo	110 mm
Frequenza accordo Fb	49 Hz
Materiale Box autocostruito	Multistrato/MDF/Truciolare
Spessore consigliato	25 mm

RISPOSTA IN FREQUENZA (1W/1m)

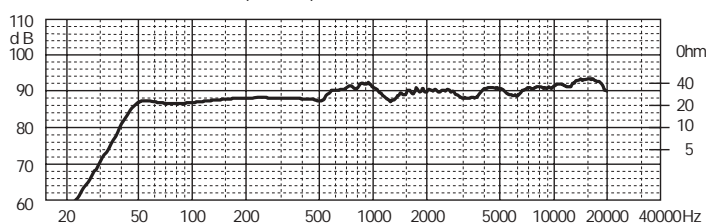

NOTE: I componenti per l'autocostruzione del filtro sono reperibili sul catalogo CIARE COMPONENT.

ACCESSORI

Tubo di accordo	(2x) YAC400	Inserti per spikes	YAC225
Materiale fonoassorbente	YAC826		
Vaschetta portaterminali	YAC006		
Cavo per collegamenti	CA0215T		
Fonoisolante per cavi	YAC835		
Guarnizione sigillante	YAC830		
Viti per fissaggio altoparlanti	YAC246		
Punte da appoggio (spikes)	YAC230		

H03.2 SISTEMA 2 VIE REFLEX

160 WATT



COMPONENTI

HW 203

HT 262

Kit Filtro autoconstruito

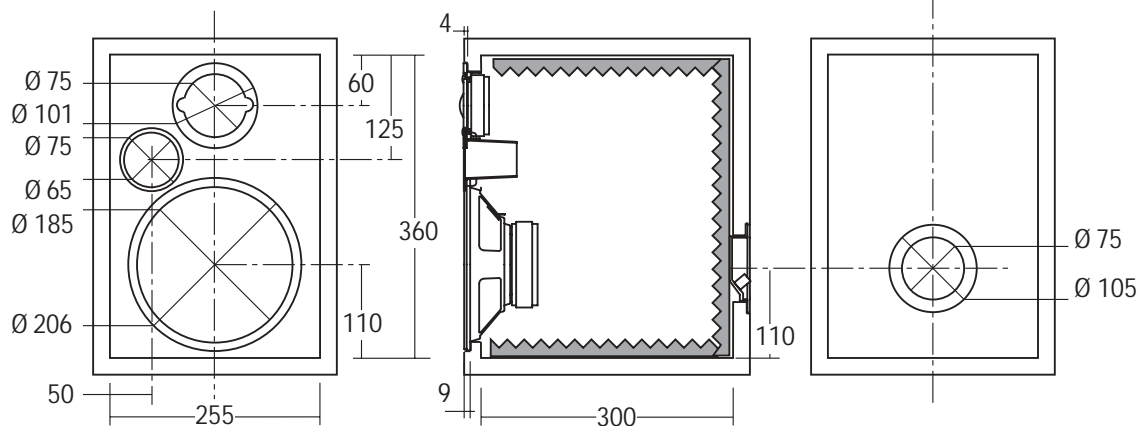
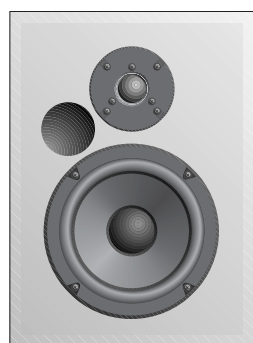

BOX GREZZO: BH03.2
multistrato di betulla



FILTRO IN KIT: KFH03.2



SCHEMA PER AUTOCOSTRUZIONE FILTRO

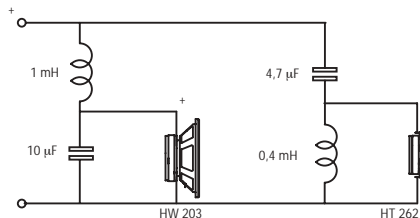

COMPONENTI

N°1 HW 203, N°1 HT 262

Impedenza

8 Ω

Potenza massima

160 W

Potenza nominale

80 W

CARATTERISTICHE TECNICHE

Volume netto Vb

26 dm³

Lunghezza tubo di accordo

60 mm

Frequenza accordo Fb

42 Hz

Materiale Box autoconstruito

Multistrato/MDF/Truciolare

Spessore consigliato

20 mm

RISPOSTA IN FREQUENZA (1W/1m)

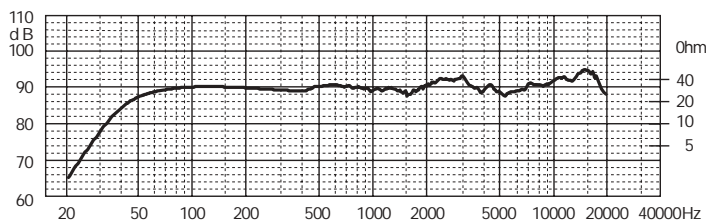

NOTE: I componenti per l'autoconstruzione del filtro sono reperibili sul catalogo CIARE COMPONENT.

ACCESSORI

Tubo di accordo	YAC413	Inseri per spikes	YAC225
Materiale fonoassorbente	YAC826		
Vaschetta portaterminali	YAC006		
Cavo per collegamenti	CA0215T		
Fonoisolante per cavi	YAC835		
Guarnizione sigillante	YAC830		
Viti per fissaggio altoparlanti	YAC246		
Punte da appoggio (spikes)	YAC230		

H03.21 SISTEMA 2 VIE IN BASS REFLEX

COMPONENTI

HW 203

PT 383

Filtro autocostruito

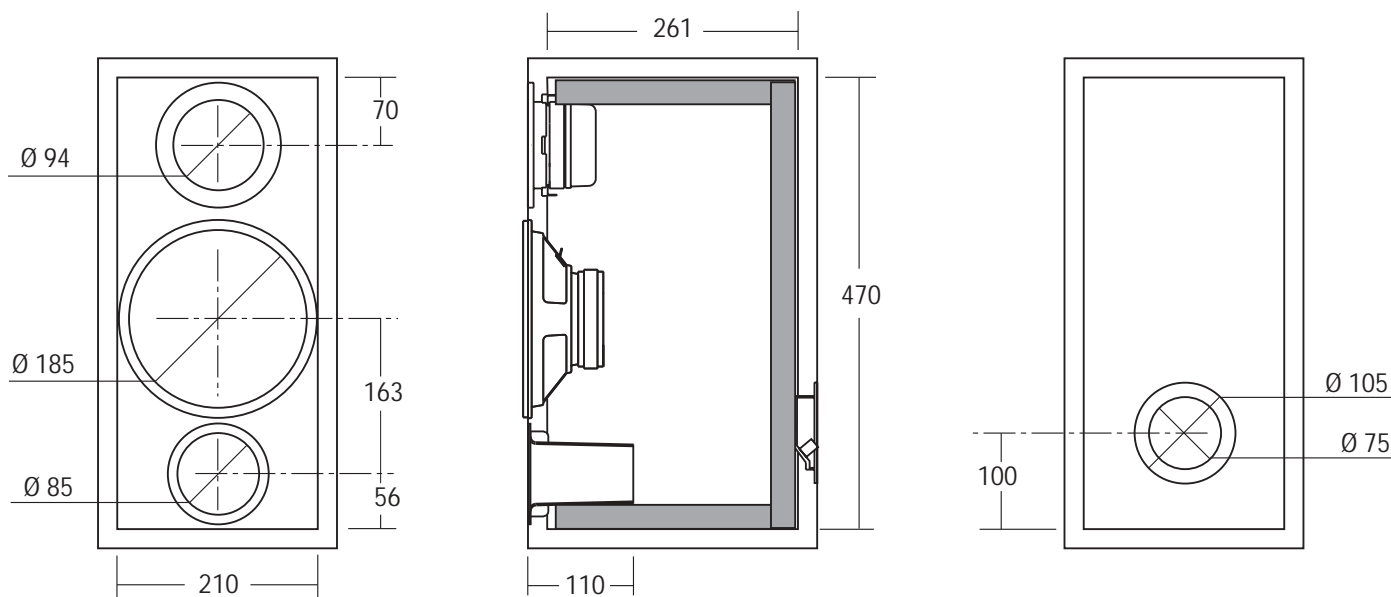

SCHEMA PER AUTOCOSTRUZIONE FILTRO

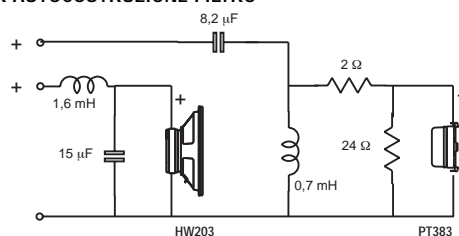

COMPONENTI N°1 HW 203, N°1 PT 383

Impedenza	8 Ω
Potenza massima	160 W
Potenza nominale	80 W

CARATTERISTICHE TECNICHE

Volume netto Vb	25 dm ³
Lunghezza tubo di accordo	110 mm
Frequenza accordo Fb	45 Hz
Materiale Box autocostruito	Multistrato/MDF/Truciolare
Spessore consigliato	20 mm

RISPOSTA IN FREQUENZA (1W/1m)

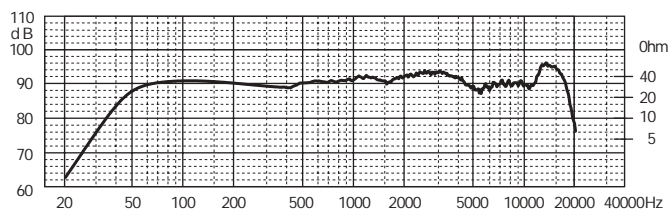

NOTE: I componenti per l'autocostruzione del filtro sono reperibili sul catalogo CIARE COMPONENT.

ACCESSORI

Tubo di accordo	YAC415
Materiale fonoassorbente	YAC827
Vaschetta portaterminali	YAC006
Cavo per collegamenti	CA0215T
Fonoisolante per cavi	YAC835
Guarnizione sigillante	YAC830
Viti per fissaggio altoparlanti	YAC246
Punte da appoggio (spikes)	YAC235

H03.3 SISTEMA 2 VIE REFLEX "ZERO OFFSET" 150 WATT

COMPONENTI
HW 204
HT 264
 Filtro autocostruito

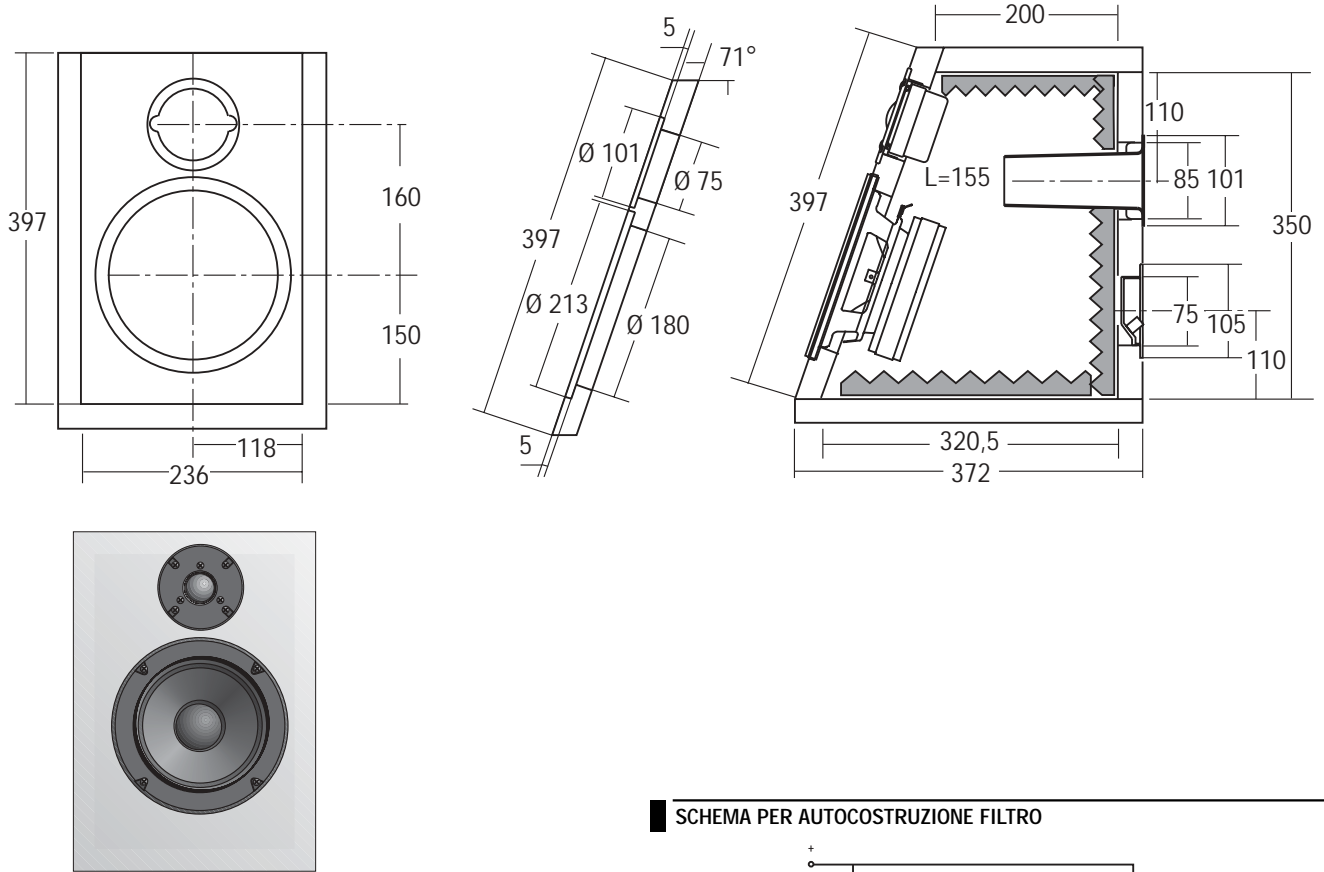

SCHEMA PER AUTOCOSTRUZIONE FILTRO

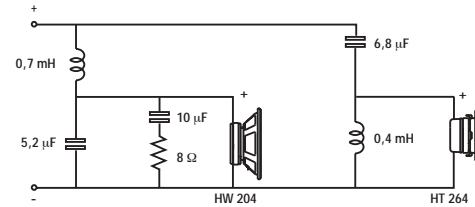

COMPONENTI N°1 HW 204, N°1 HT 264

Impedenza **8 Ω**
 Potenza massima **150 W**
 Potenza nominale **90 W**

CARATTERISTICHE TECNICHE

Volume netto Vb **20 dm³**
 Lunghezza tubo di accordo **155 mm**
 Frequenza accordo Fb **42 Hz**
 Materiale Box autocostruito **Multistrato/MDF/Truciolare**
 Spessore consigliato **20/25 mm**

RISPOSTA IN FREQUENZA (1W/1m)

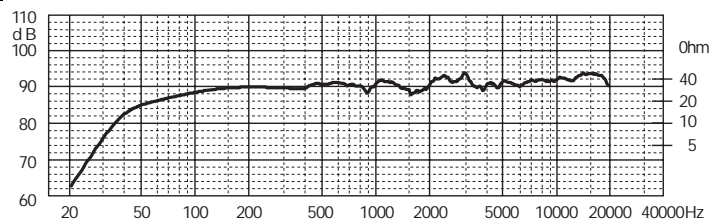

NOTE: I componenti per l'autocostruzione del filtro sono reperibili sul catalogo CIARE COMPONENT.

ACCESSORI

Tubo di accordo **YAC411**
 Materiale fonoassorbente **YAC826**
 Vaschetta portaterminali **YAC006**
 Cavo per collegamenti **CA0215T**
 Fonoisolante per cavi **YAC835**
 Guarnizione sigillante **YAC830**
 Viti per fissaggio altoparlanti **YAC246**
 Punte da appoggio (spikes) **YAC235**

H03.4 SISTEMA 3 VIE CON RADIATORE PASSIVO 150 WATT

COMPONENTI	HW 203	HT 262
	HP 200	Filtro autocostruito
	HM 500	

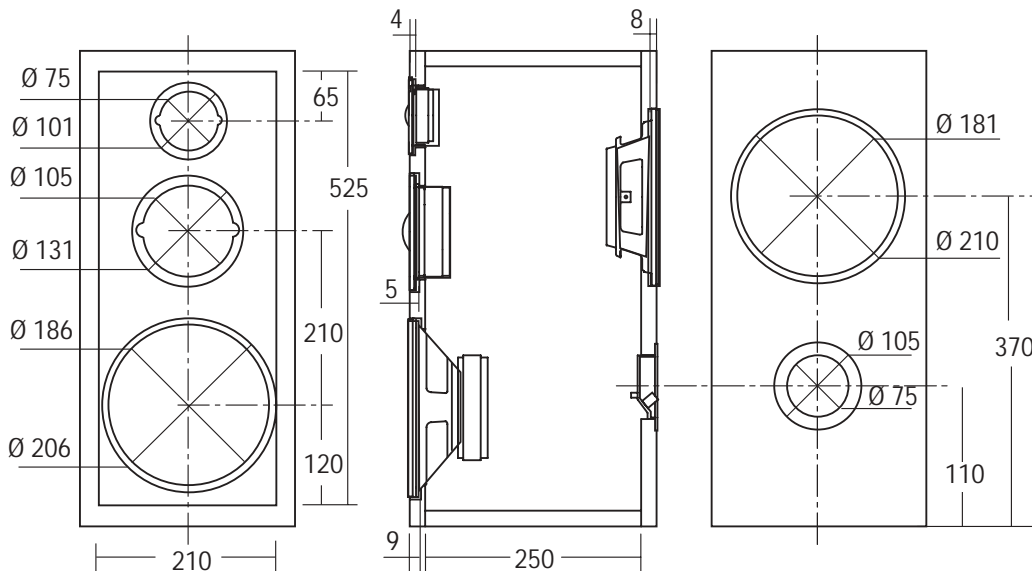

SCHEMA PER AUTOCOSTRUZIONE FILTRO

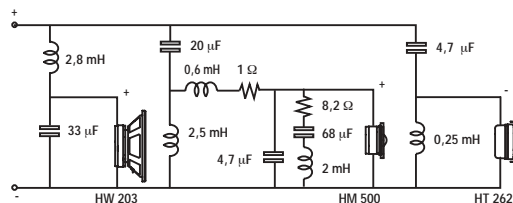

COMPONENTI

N°1 HW 203, N°1 HP 200, N°1 HM 500,

N°1 HT 262

Impedenza

8 Ω

Potenza massima

150 W

Potenza nominale

80 W

CARATTERISTICHE TECNICHE

Volume netto Vb

26 dm³

Materiale Box autocostruito

Multistrato/MDF/Truciolare

Spessore consigliato

20 mm

RISPOSTA IN FREQUENZA (1W/1m)

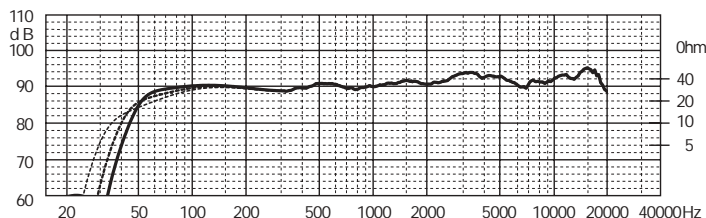

NOTE: I componenti per l'autocostruzione del filtro sono reperibili sul catalogo CIARE COMPONENT.

- Radiatore passivo senza masse aggiunte.
- Radiatore passivo con 2 masse aggiunte.
- Radiatore passivo con 4 masse aggiunte

ACCESSORI

Materiale fonoassorbente	YAC826
Vaschetta portaterminali	YAC006
Cavo per collegamenti	CA0215T
Fonoisolante per cavi	YAC835
Guarnizione sigillante	YAC830
Viti per fissaggio altoparlanti	YAC246
Punte da appoggio (spikes)	YAC230/235
Inserti per spikes	YAC225/230

H03.41 SISTEMA 3 VIE IN BASS REFLEX



COMPONENTI	HW 203	Filtro autocostruito
	HM 130	
	HT 200	

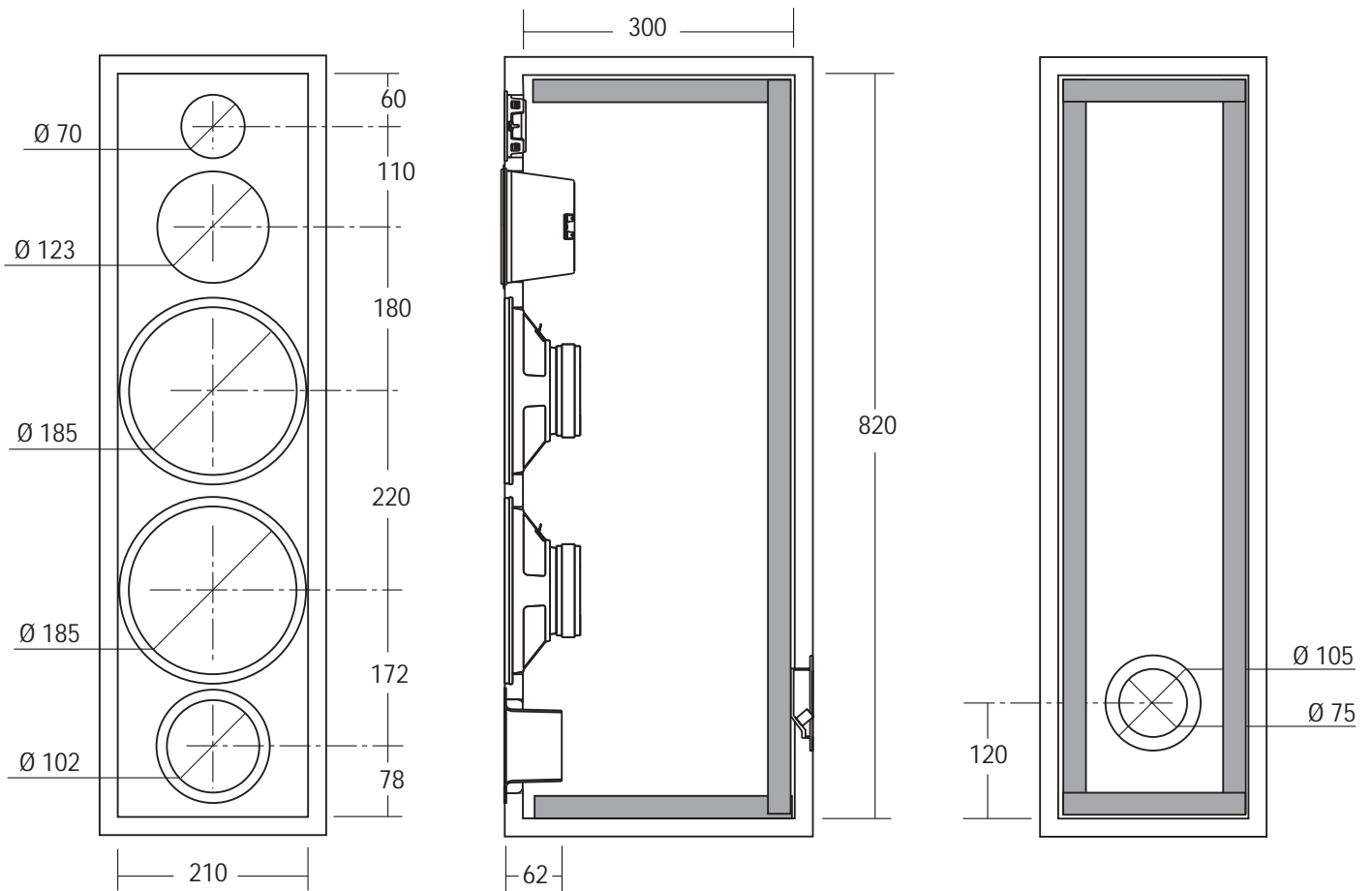

SCHEMA PER AUTOCOSTRUZIONE FILTRO

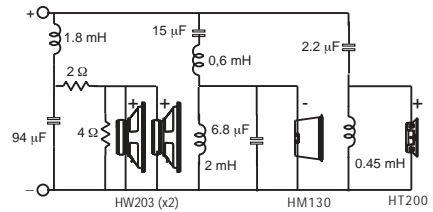

COMPONENTI	N°2 HW 203 in parallelo, N°1 HM 130, N°1 HT 200
Impedenza	4+8 Ω
Potenza massima	160 W
Potenza nominale	80 W

CARATTERISTICHE TECNICHE	
Volume netto Vb	50 dm ³
Frequenza di accordo Fb	45 Hz
Lunghezza tubo di accordo	62 mm
Materiale Box autocostruito	Multistrato/MDF/Truciolare
Spessore consigliato	20 mm

RISPOSTA IN FREQUENZA (1W/1m)

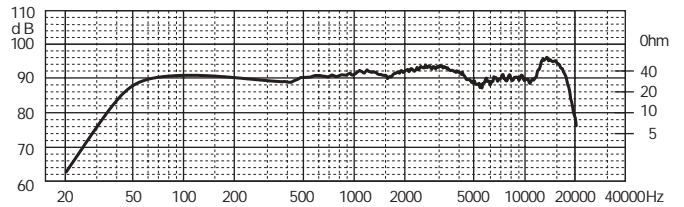

NOTE: I componenti per l'autocostruzione del filtro sono reperibili sul catalogo CIARE COMPONENT.

ACCESSORI

Tubo di accordo	YAC416
Materiale fonoassorbente	YAC827
Vaschetta terminali	YAC006
Cavo per collegamenti	CA0215T
Fonoisolante per cavi	YAC835
Guarnizione sigillante	YAC830
Viti per fissaggio altoparlanti	YAC246
Punte da appoggio (spikes)	YAC235

H03.5 SISTEMA "TOWER" 3 VIE REFLEX

200 WATT

COMPONENTI

CW 162

HM 500

HT 264

HF 320

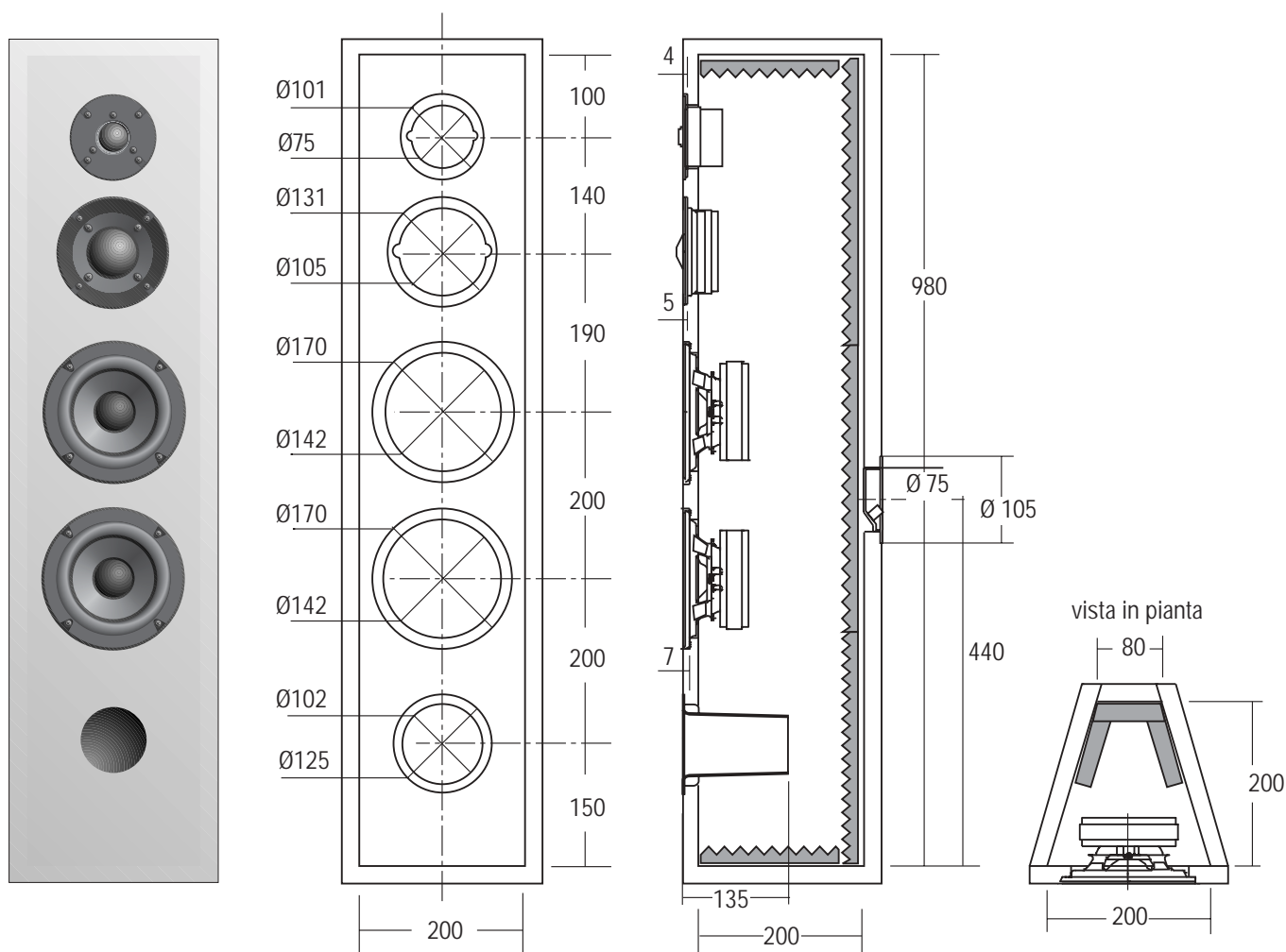

COMPONENTI

N°2 CW 162 in serie, N°1 HM 500,

N°1 HT 264, N°1 HF 320

Impedenza

8 Ω

Potenza massima

200 W

Potenza nominale

100 W

CARATTERISTICHE TECNICHE

Volume netto Vb

25 dm³

Lunghezza tubo di accordo

135 mm

Frequenza accordo Fb

49 Hz

Materiale Box autocostruito

Multistrato/MDF/Truciolare

Spessore consigliato

20 mm

RISPOSTA IN FREQUENZA (1W/1m)

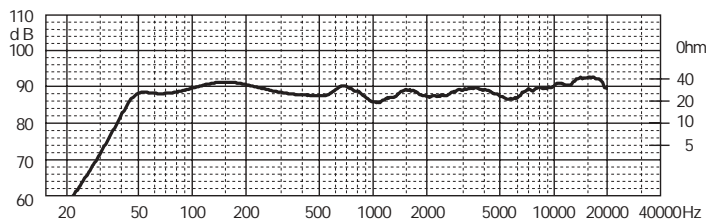

NOTE:

ACCESSORI

Tubo di accordo	YAC416
Materiale fonoassorbente	YAC826
Vaschetta portaterminali	YAC006
Cavo per collegamenti	CA0215T
Fonoisolante per cavi	YAC835
Guarnizione sigillante	YAC830
Viti per fissaggio altoparlanti	YAC246
Punte da appoggio (spikes)	YAC235

H03.51 SISTEMA "TOWER" 3 VIE REFLEX

200 WATT



COMPONENTI	CW 202	HF 320
	HM 500	
	HT 264	

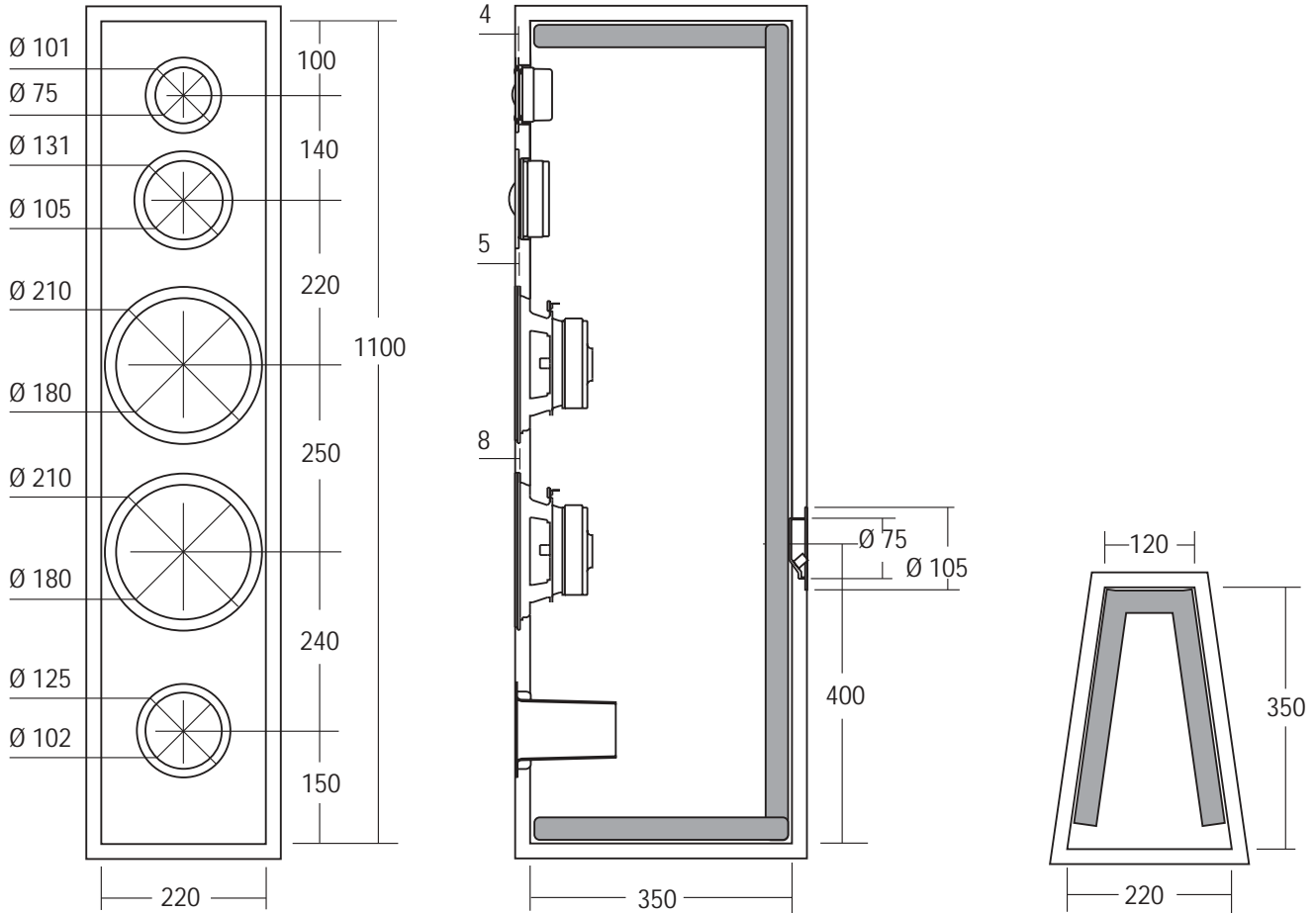

COMPONENTI	N°2 CW 202 in serie, N°1 HM 500, N°1 HT 264, N°1 HF 320
Impedenza	8 Ω
Potenza massima	200 W
Potenza nominale	100 W

CARATTERISTICHE TECNICHE	
Volume netto Vb	60 dm ³
Lunghezza tubo di accordo	100 mm
Frequenza accordo Fb	37 Hz
Materiale Box autocostruito	Multistrato/MDF/Truciolare
Spessore consigliato	20 mm

RISPOSTA IN FREQUENZA (1W/1m)

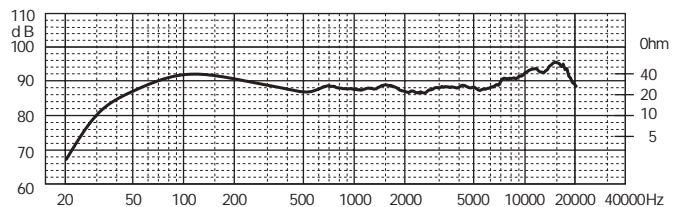

NOTE:

ACCESSORI

Tubo di accordo	YAC416
Materiale fonoassorbente	YAC826
Vaschetta portaterminali	YAC006
Cavo per collegamenti	CA0215T
Fonoisolante per cavi	YAC835
Guarnizione sigillante	YAC830
Viti per fissaggio altoparlanti	YAC246
Punte da appoggio (spikes)	YAC235

H03.6 SISTEMA 3 VIE IN SOSPENSIONE PNEUMATICA 150 WATT

COMPONENTI	HW 202	HF 320
	HM 500	
	HT 262	

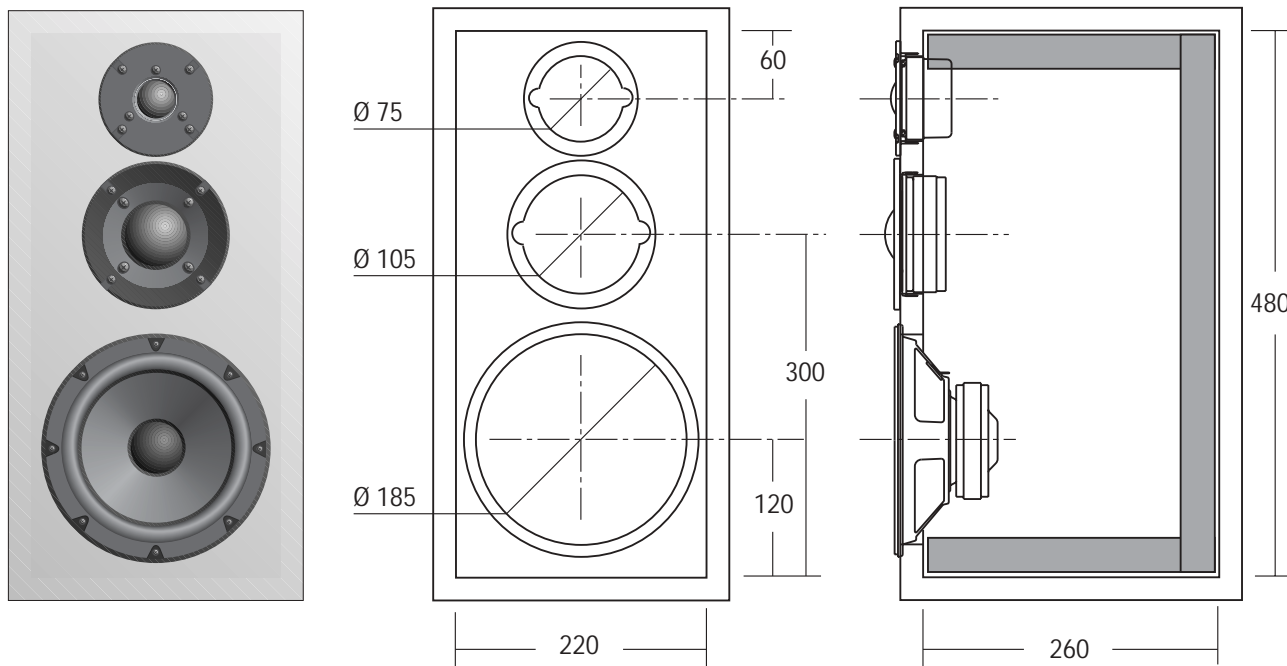

COMPONENTI

N°1 HW 202, N°1 HM500, N°1 HT262,

N°1 HF320

Impedenza

8 Ω

Potenza massima

150 W

Potenza nominale

60 W

CARATTERISTICHE TECNICHE

Volume netto Vb

25 dm³

Frequenza risonanza

58 Hz

Materiale Box autocostruito

Multistrato/MDF

Spessore consigliato

20 mm

Fattore di merito QTC

0,86

RISPOSTA IN FREQUENZA (1W/1m)

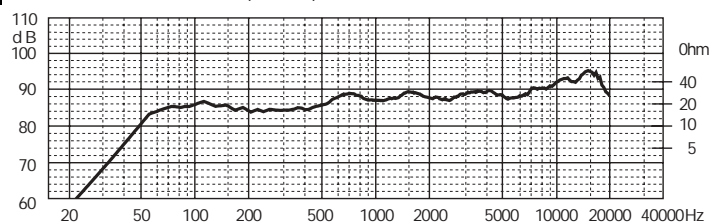

NOTE:

ACCESSORI

Tubo di accordo	YAC416	Punte da appoggio (spikes)	YAC235
Materiale fonoassorbente	YAC826		
Vaschetta portaterminali	YAC006		
Cavo per collegamenti	CA0215T		
Fonoisolante per cavi	YAC835		
Guarnizione sigillante	YAC830		
Viti per fissaggio woofer	YAC248		
Viti per fissaggio tweeter	YAC246		



COMPONENTI

HW 175

MT 320

Filtro autoconstruito

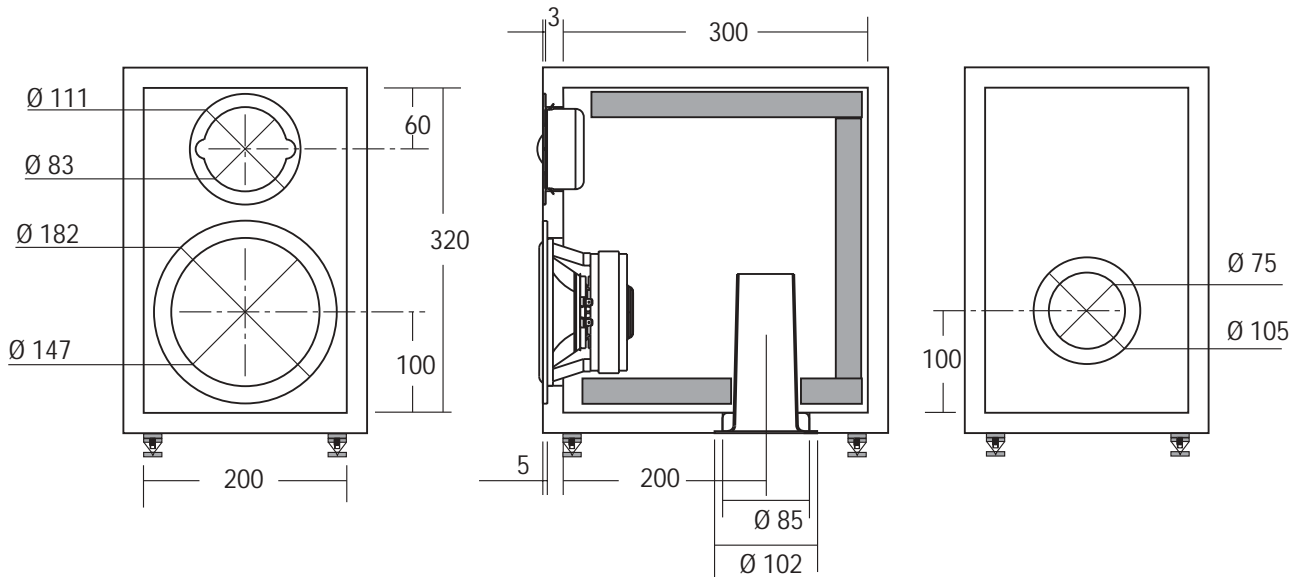

SCHEMA PER AUTOCOSTRUZIONE FILTRO

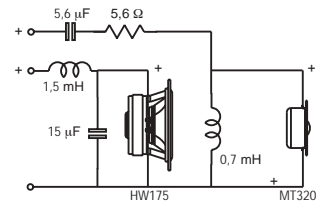

COMPONENTI N°1 HW 175, N°1 MT 320

Impedenza	8 Ω
Potenza massima	150 W
Potenza nominale	90 W

CARATTERISTICHE TECNICHE

Volume netto Vb	18 dm ³
Lunghezza tubo di accordo Lt	150 mm
Frequenza accordo Fb	43 Hz
Materiale Box autoconstruito	Multistrato/MDF
Spessore consigliato	20/25 mm

RISPOSTA IN FREQUENZA (1W/1m)

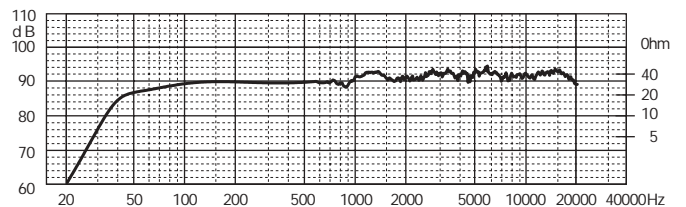

NOTE: I componenti per l'autoconstruzione del filtro sono reperibili sul catalogo CIARE COMPONENT

ACCESSORI

Tubo di accordo	YAC411
Materiale fonoassorbente	YAC827
Vaschetta portaterminali	YAC006
Cavo per collegamenti	CA0215T
Fonoisolante per cavi	YAC835
Guarnizione sigillante	YAC830
Viti per fissaggio altoparlanti	YAC246
Punte da appoggio (spikes)	YAC235

H03.8 SISTEMA 2 VIE REFLEX "BOTTOM TUNED"



COMPONENTI

HW 204

MT 320

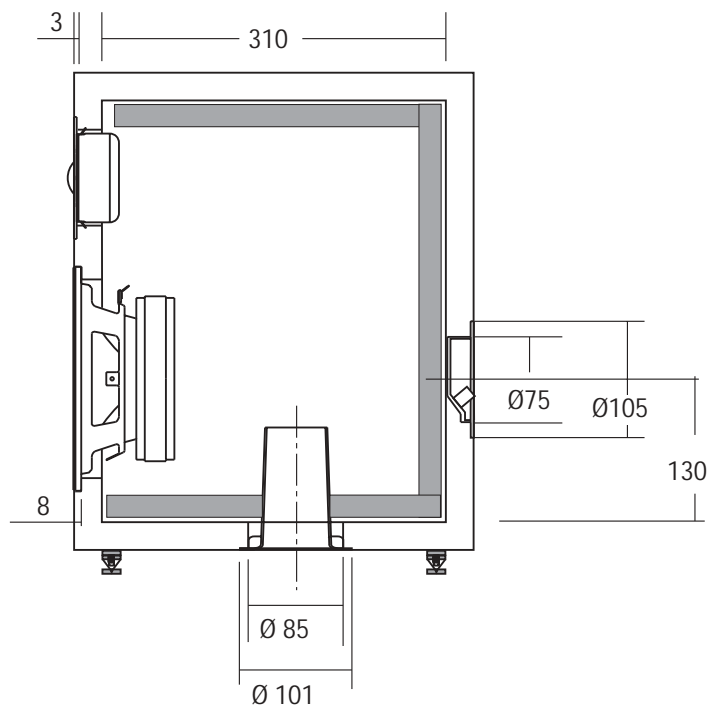
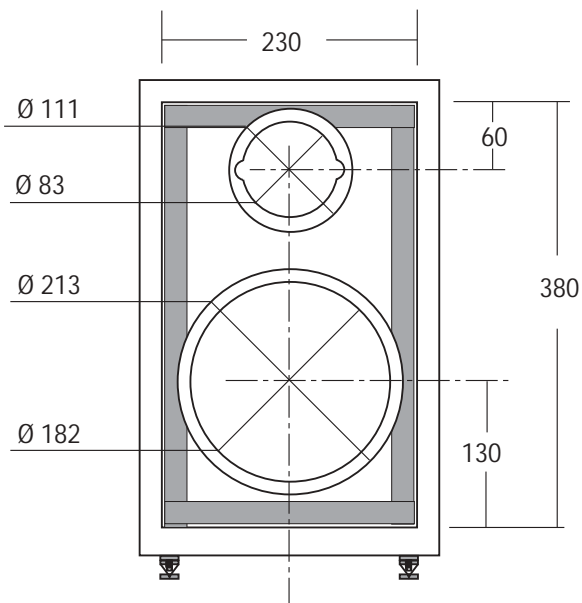

SCHEMA PER AUTOCOSTRUZIONE FILTRO

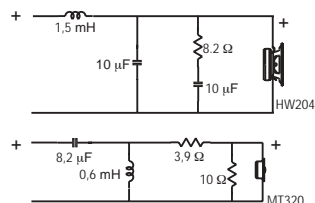

COMPONENTI N°1 HW 204, N°1 MT 320

Impedenza	8 Ω
Potenza massima	150 W
Potenza nominale	90 W

CARATTERISTICHE TECNICHE

Volume netto Vb	25 dm ³
Lunghezza tubo di accordo Lt	140 mm
Frequenza accordo Fb	40 Hz
Materiale Box autoconstruito	Multistrato/MDF
Spessore consigliato	20/25 mm

RISPOSTA IN FREQUENZA (1W/1m)

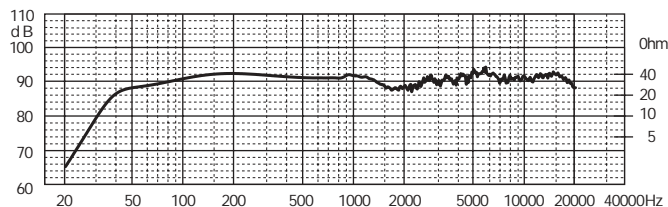

NOTE: I componenti per l'autocostruzione del filtro sono reperibili sul catalogo CIARE COMPONENT

ACCESSORI

Tubo di accordo	YAC411	Inserti per spikes	YAC225
Materiale fonoassorbente	YAC826		
Vaschetta portaterminali	YAC006		
Cavo per collegamenti	CA0215T		
Fonoisolante per cavi	YAC835		
Guarnizione sigillante	YAC830		
Viti per fissaggio altoparlanti	YAC246		
Punte da appoggio spikes	YAC230		

H04.1 SISTEMA HI-END "TOWER" 3 VIE REFLEX

200 WATT



COMPONENTI	HW 251	Filtro autocostituito
	HW 162	
	HT 264	

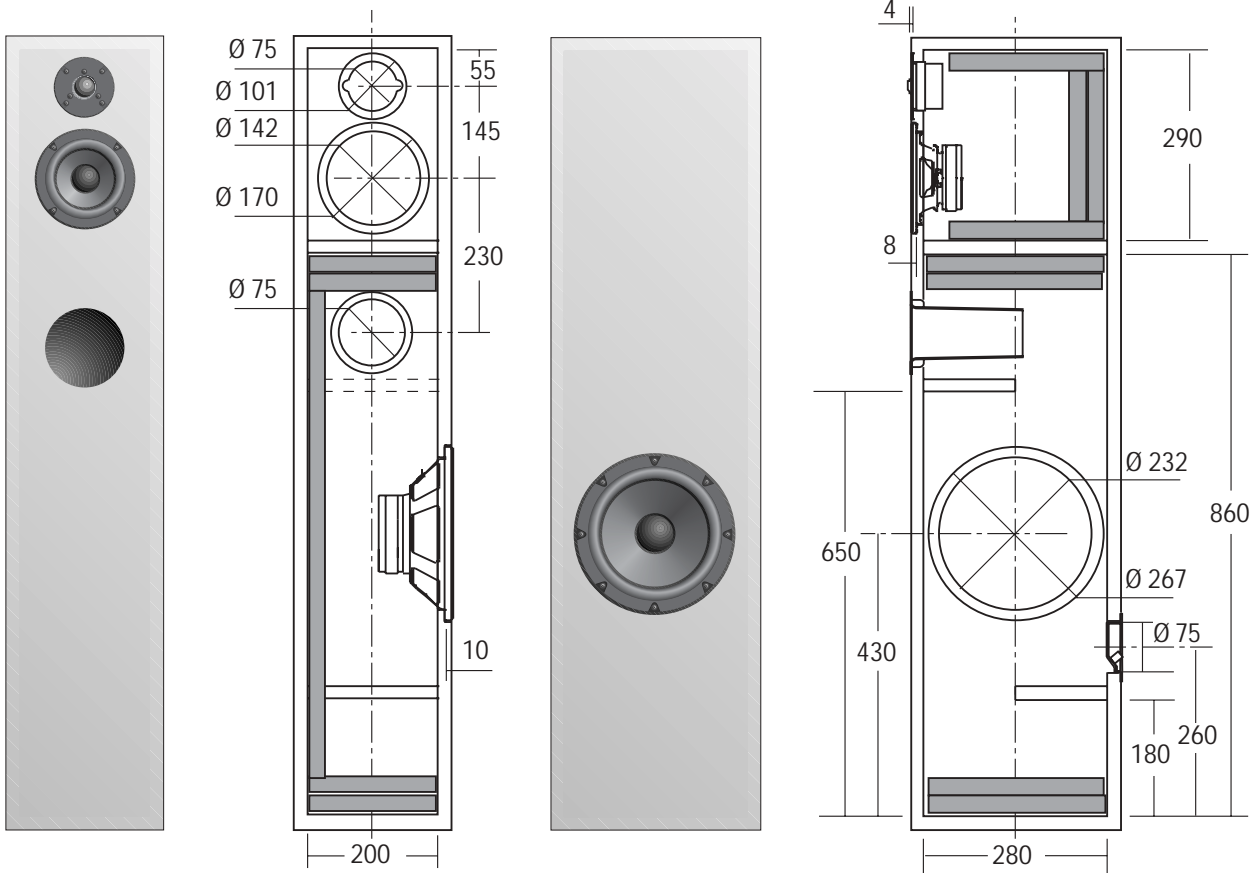

FILTRO IN KIT: KF04.1



SCHEMA PER AUTOCOSTRUZIONE FILTRO

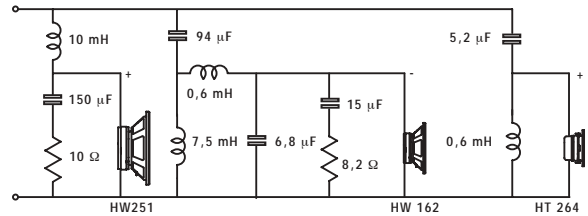

COMPONENTI	N°1 HW 251, N°1 HW 162, N°1 HT 264
Impedenza	8 Ω
Potenza massima	200 W
Potenza nominale	100 W

CARATTERISTICHE TECNICHE	
Volume netto Vb	45 dm ³
Lunghezza tubo di accordo	170 mm
Frequenza accordo Fb	33 Hz
Materiale Box autocostituito	Multistrato/MDF/Truciolare
Spessore consigliato	20 mm

RISPOSTA IN FREQUENZA (1W/1m)

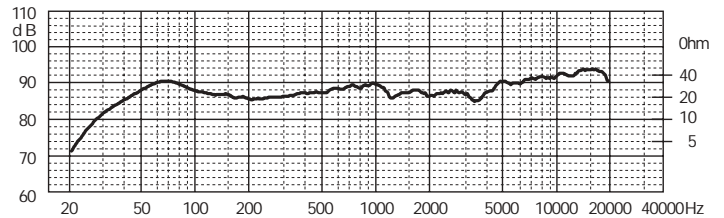

NOTE: I componenti per l'autocostruzione del filtro sono reperibili sul catalogo CIARE COMPONENT

ACCESSORI

Tubo di accordo	YAC416
Materiale fonoassorbente	YAC826
Vaschetta portaterminali	YAC006
Cavo per collegamenti	CA0215T
Fonoisolante per cavi	YAC835
Guarnizione sigillante	YAC830
Viti per fissaggio altoparlanti	YAC246
Punte da appoggio (spikes)	YAC235

H04.4 SISTEMA 3 VIE IN SOSPENSIONE PNEUMATICA 160 WATT

COMPONENTI	HW 250	HF 300
	HM 380	
	HT 262	

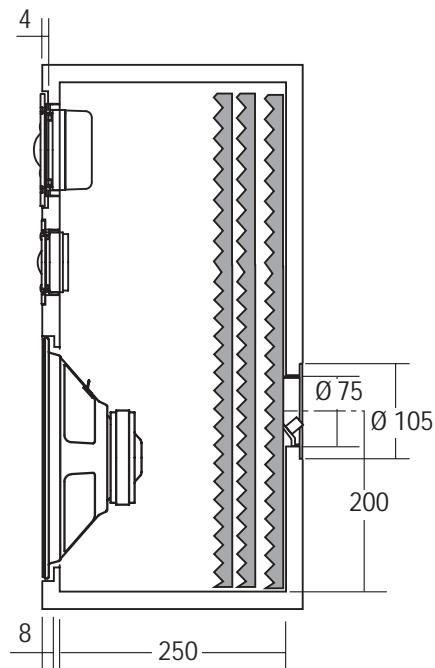
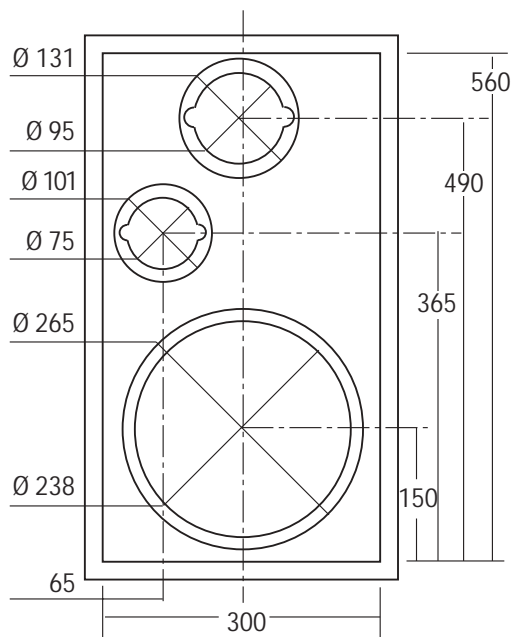

COMPONENTI	N°1 HW 250, N°1 HM 380, N°1 HT 262, N°1 HF 300
Impedenza	8 Ω
Potenza massima	160 W
Potenza nominale	80 W

CARATTERISTICHE TECNICHE	
Volume netto Vb	40 dm ³
Frequenza di risonanza	57 Hz
Fattore di merito QTC	0,65
Materiale Box autoconstruito	Multistrato/MDF/Truciolare
Spessore consigliato	20 mm

RISPOSTA IN FREQUENZA (1W/1m)

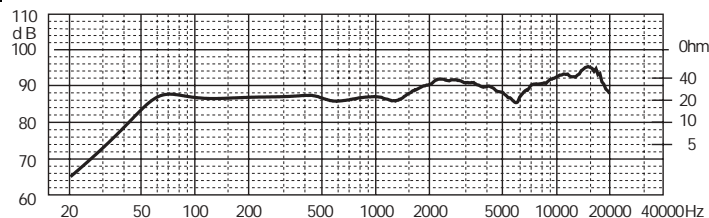

NOTE: Per una maggior linearità della risposta in frequenza si consiglia di collegare il tweeter in controfase.

ACCESSORI

Materiale fonoassorbente	YAC826
Vaschetta portaterminali	YAC006
Cavo per collegamenti	CA0215T
Fonoisolante per cavi	YAC835
Guarnizione sigillante	YAC830
Viti per fissaggio altoparlanti	YAC240
Punte da appoggio (spikes)	YAC230
Inserti per spikes	YAC225

H05.2 SISTEMA 3 VIE IN SOSPENSIONE PNEUMATICA 200 WATT



COMPONENTI	HW 320	HF 320
	HM 500	
	HT 264	

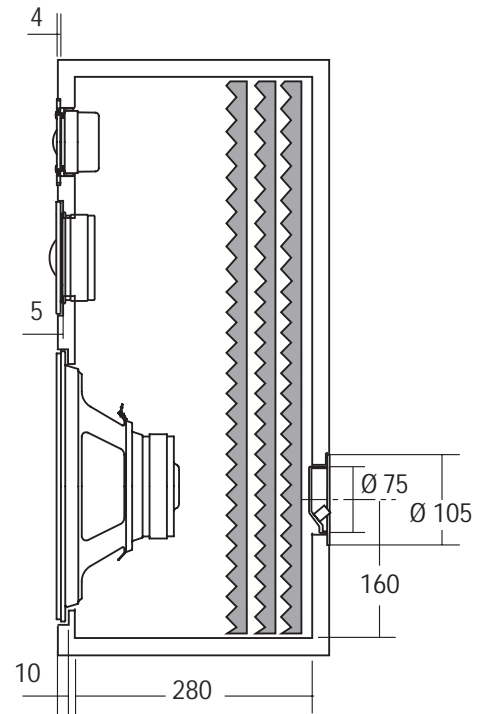
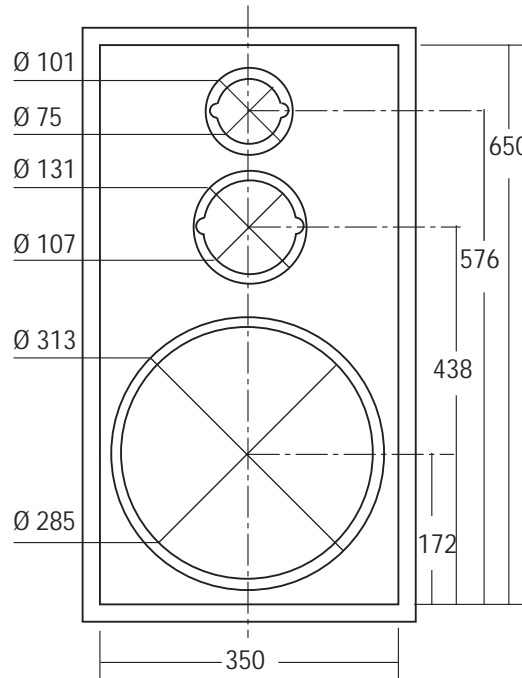

BOX GREZZO: BH05.2
multistrato di betulla



COMPONENTI	N°1 HW 320, N°1 HM 500, N°1 HT 264, N°1 HF 320
Impedenza	8 Ω
Potenza massima	200 W
Potenza nominale	100 W

CARATTERISTICHE TECNICHE	
Volume netto Vb	60 dm ³
Frequenza di risonanza	53 Hz
Fattore di merito totale QTC	0.62
Materiale Box autocostruito	Multistrato/MDF/Truciolare
Spessore consigliato	20 mm
Spessore fonoassorbente	80 mm

RISPOSTA IN FREQUENZA (1W/1m)

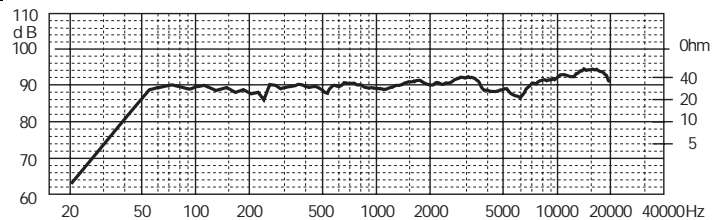

NOTE: Per una maggior linearità della risposta in frequenza si consiglia di collegare il tweeter in controfase.

ACCESSORI

Materiale fonoassorbente	YAC826
Vaschetta portaterminali	YAC006
Cavo per collegamenti	CA0215T
Fonoisolante per cavi	YAC835
Guarnizione sigillante	YAC830
Viti per fissaggio altoparlanti	YAC246
Punte da appoggio (spikes)	YAC235

H05.3 SISTEMA HI-END "TOWER" 3 VIE REFLEX

300 WATT



COMPONENTI	HW 321	Filtro autocostruito
	PM 160	
	MT 320	

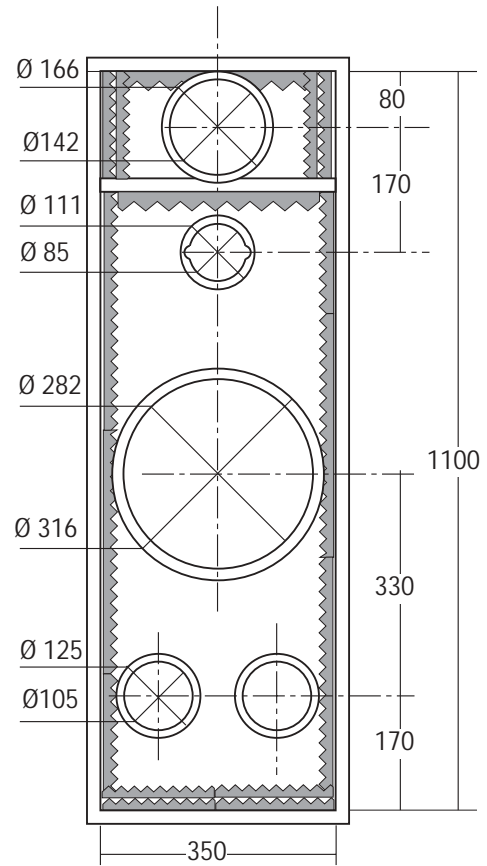
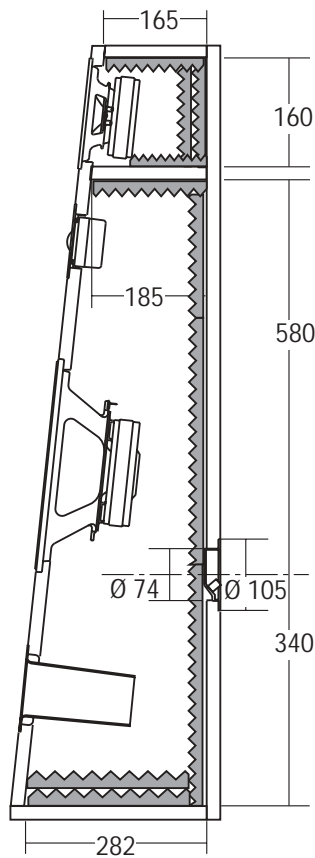

SCHEMA CROSSOVER

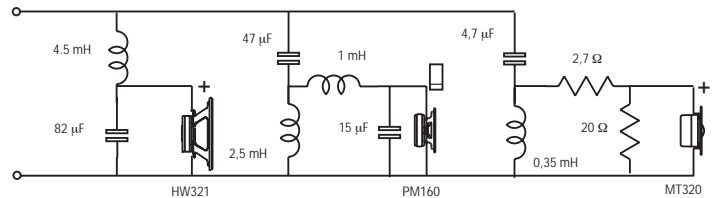

COMPONENTI

N°1 HW 321, N°1 PM 160, N°1 MT 320

Impedenza	8 Ω
Potenza massima	300 W
Potenza nominale	150 W

CARATTERISTICHE TECNICHE

Volume netto Vb	70 dm ³
Lunghezza tubo di accordo	170 mm
Frequenza accordo Fb	35 Hz
Materiale Box autocostruito	Multistrato/MDF
Spessore consigliato	20 mm

RISPOSTA IN FREQUENZA (1W/1m)

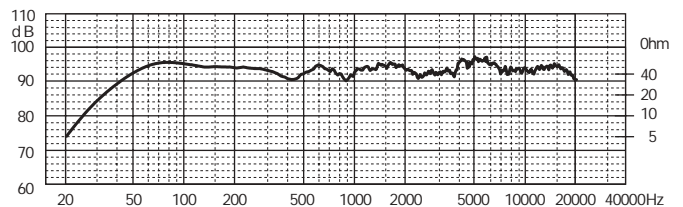

NOTE: I componenti per l'autocostruzione del filtro sono reperibili sul catalogo CIARE COMPONENT

ACCESSORI

Tubo di accordo	(2x) YAC416	Viti per fissaggio tweeter	YAC246
Materiale fonoassorbente	YAC826	Punte da appoggio (spikes)	YAC235
Vaschetta portaterminali	YAC006		
Cavo per collegamenti	CA0215T		
Fonoisolante per cavi	YAC835		
Guarnizione sigillante	YAC830		
Viti per fissaggio woofer	YAC240		
Insert screw nut	YAC225		

H05.5 SISTEMA "HI-END" 3 VIE REFLEX 300 WATT

COMPONENTI	HW 320 ND	Filtro autocostruito
	HM 600	
	HT 320	

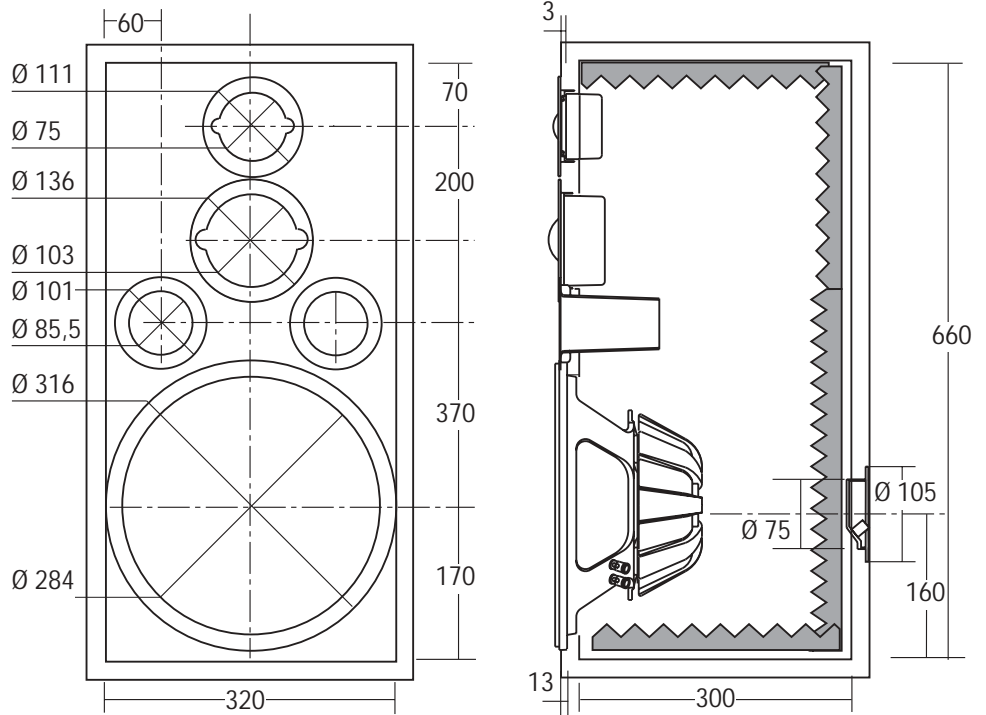

SCHEMA PER AUTOCOSTRUZIONE FILTRO

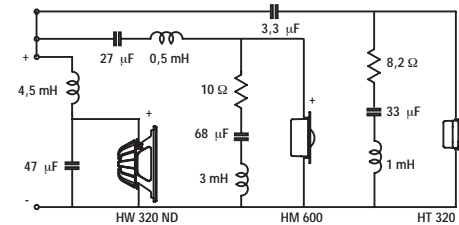

COMPONENTI N°1 HW 320 ND, N°1 HM 600,

N°1 HT 320

Impedenza

8 Ω

Potenza massima

300 W

Potenza nominale

150 W

CARATTERISTICHE TECNICHE

Volume netto Vb

60 dm³

Lunghezza tubo di accordo

110 mm

Frequenza accordo Fb

38 Hz

Materiale Box autocostruito

Multistrato/MDF

Spessore consigliato

25 mm

RISPOSTA IN FREQUENZA (1W/1m)

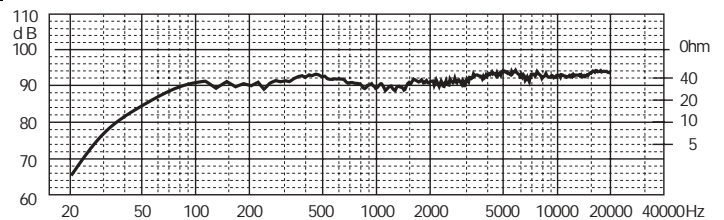

NOTE: I componenti per l'autocostruzione del filtro sono reperibili sul catalogo CIARE COMPONENT

ACCESSORI

Tubo di accordo	(2x) YAC411	Viti per fissaggio mid e tweeter	YAC246
Materiale fonoassorbente	YAC826	Punte da appoggio (spikes)	YAC235
Vaschetta portaterminali	YAC006		
Cavo per collegamenti	CA0215T		
Fonoisolante per cavi	YAC835		
Guarnizione sigillante	YAC830		
Viti per fissaggio woofer	YAC240		
Insert screw nut	YAC225		

H05.6 SISTEMA HI-END "TOWER" TRE VIE REFLEX



COMPONENTI	HW 321	Filtro autoconstruito
	PM 160	
	MT 320	

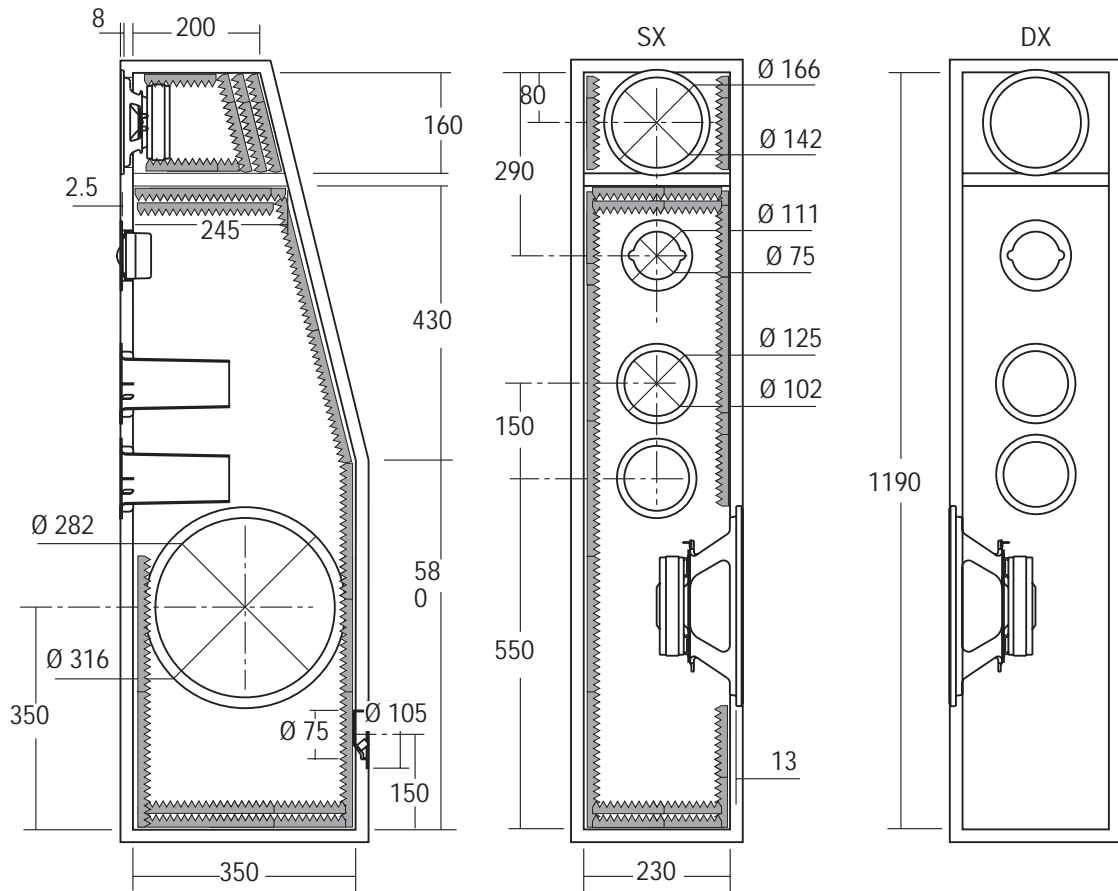

SCHEMA CROSSOVER

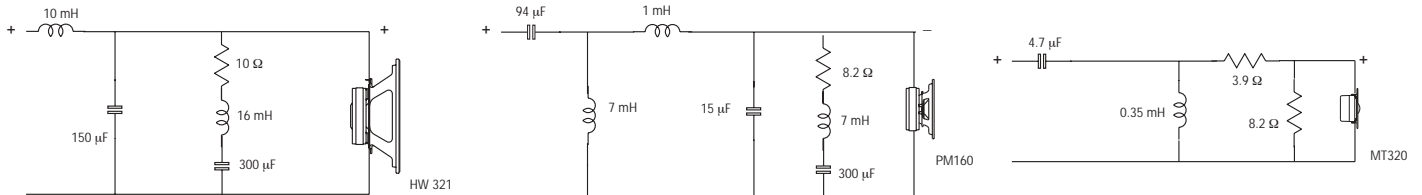

COMPONENTI

N°1 HW 321, N°1 PM 160, N°1 MT 320	
Impedenza	8 Ω
Potenza massima	300 W
Potenza nominale	150 W

CARATTERISTICHE TECNICHE

Volume netto Vb	70 dm ³
Lunghezza tubo di accordo	170 mm
Frequenza accordo Fb	35 Hz
Materiale Box autoconstruito	Multistrato/MDF
Spessore consigliato	25 mm

RISPOSTA IN FREQUENZA (1W/1m)

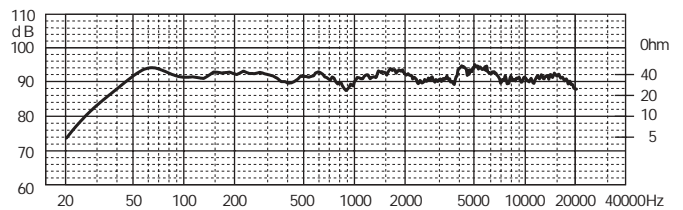

NOTE: I componenti per l'autoconstruzione del filtro sono reperibili sul catalogo CIARE COMPONENT

ACCESSORI

Tubo di accordo	(2x) YAC416
Materiale fonoassorbente	YAC826
Vaschetta portaterminali	YAC006
Cavo per collegamenti	CA0230T
Fonoisolante per cavi	YAC835
Guarnizione sigillante	YAC830
Viti per fissaggio altoparlanti	YAC246
Punte da appoggio (spikes)	YAC235

H06.1 SISTEMA HI-END "TOWER" 4 VIE ISOBARICO 400 WATT

COMPONENTI
CW 326
HW 202
HM 500

HT 264
Filtro autocostruito

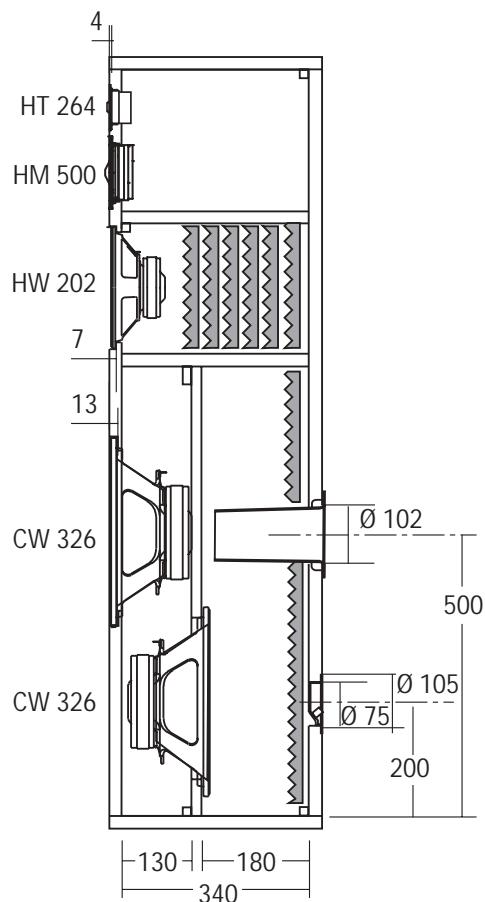
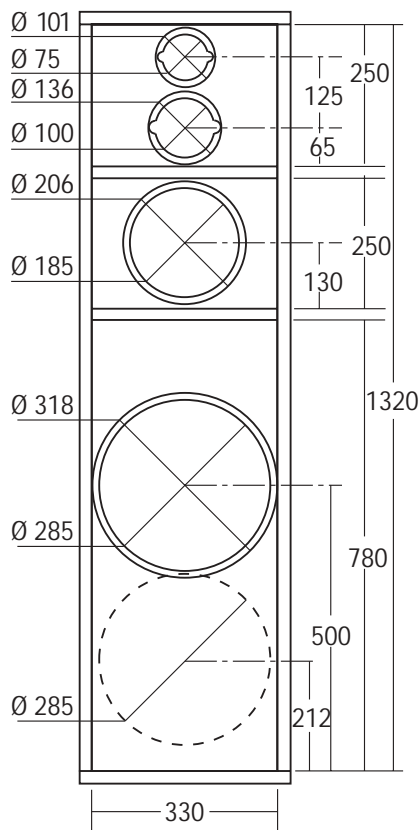

SCHEMA PER AUTOCOSTRUZIONE FILTRO

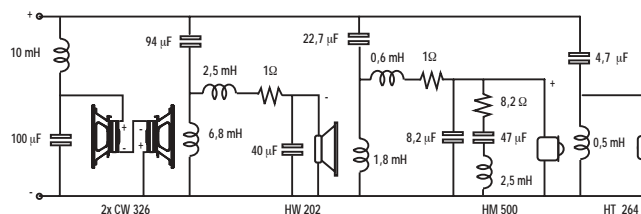

COMPONENTI

N°2 CW 326 in serie, N°1 HW 202,
N°1 HM 500, N°1 HT 264

Impedenza

8 Ω

Potenza massima

400 W

Potenza nominale

200 W

CARATTERISTICHE TECNICHE

Volume netto Vb

50 dm³

Lunghezza tubo di accordo

95 mm

Frequenza accordo Fb

40 Hz

Materiale Box autocostruito

Multistrato/MDF/Truciolare

Spessore consigliato

25 mm

RISPOSTA IN FREQUENZA (1W/1m)

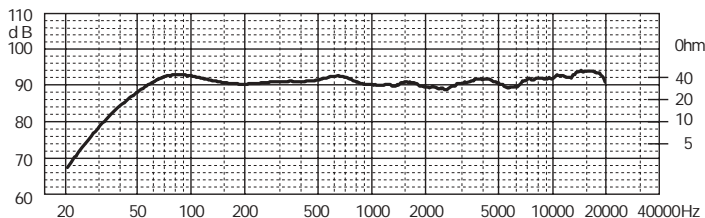

NOTE: I woofer CW 326 sono collegati in serie e in controfase. I componenti per l'autocostruzione del filtro sono reperibili sul catalogo CIARE COMPONENT

ACCESSORI

Tubo di accordo	YAC416	Viti per fissaggio CW 326	YAC240
Materiale fonoassorbente	YAC826	Insert screw nut	YAC225
Vaschetta portaterminali	YAC006		
Cavo per collegamenti	CA0230T		
Fonoisolante per cavi	YAC835		
Guarnizione sigillante	YAC830		
Viti per fissaggio altoparlanti	YAC246		
Punte da appoggio (spikes)	YAC235		

H06.2 SISTEMA HI-END "TOWER" 4 VIE REFLEX

400 WATT

COMPONENTI	HW 202	MT 320
	HW 203	Filtro autocostruito
	HM 600	

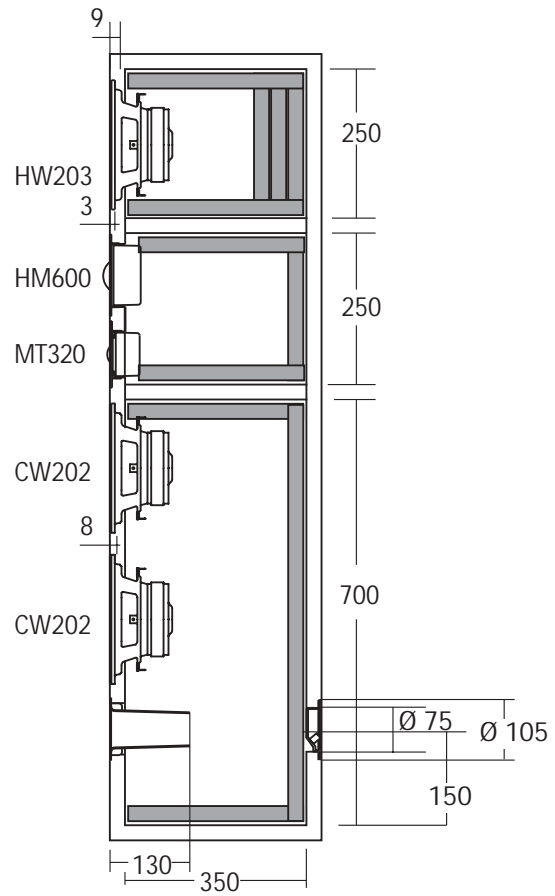
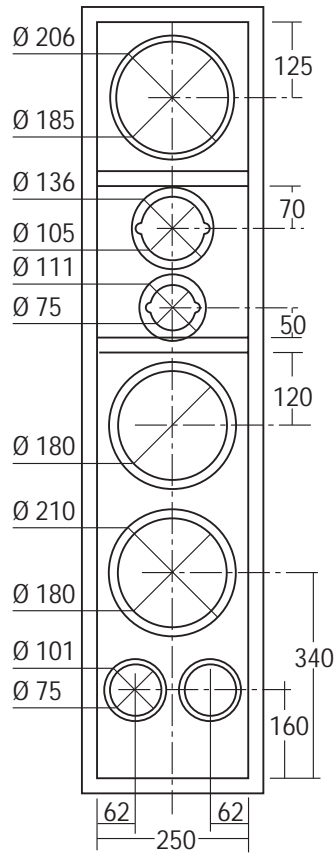

SCHEMA PER AUTOCOSTRUZIONE FILTRO

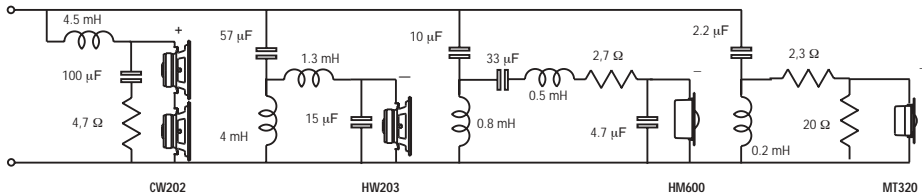

COMPONENTI

N°2 HW 202, N°1 HW 203, N°1 HM 600,
N°1 MT 320

Impedenza	8 Ω
Potenza massima	400 W
Potenza nominale	200 W

CARATTERISTICHE TECNICHE

Volume netto Vb	50 dm ³
Lunghezza tubo di accordo	130 mm
Frequenza accordo Fb	39 Hz
Materiale Box autocostruito	Multistrato/MDF
Spessore consigliato	20 mm

RISPOSTA IN FREQUENZA (1W/1m)

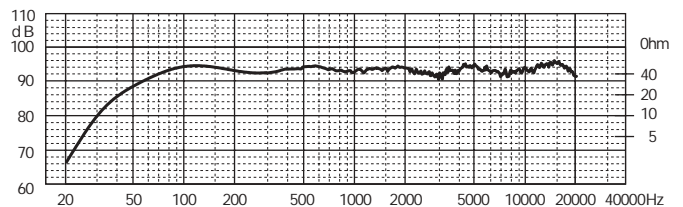

NOTE: I componenti per l'autocostruzione del filtro sono reperibili sul catalogo CIARE COMPONENT

ACCESSORI

Tubo di accordo	(2x) YAC411	Punte da appoggio (spikes)	YAC235
Materiale fonoassorbente	YAC826		
Vaschetta portaterminali	YAC006		
Cavo per collegamenti	CA0215T		
Fonoisolante per cavi	YAC835		
Guarnizione sigillante	YAC830		
Viti per fissaggio woofer	YAC248		
Viti per fissaggio mid e tweeter	YAC246		

H07 SISTEMA AD ALTA SENSIBILITÀ MONOVIA REFLEX
250 WATT



COMPONENTI	PH 250

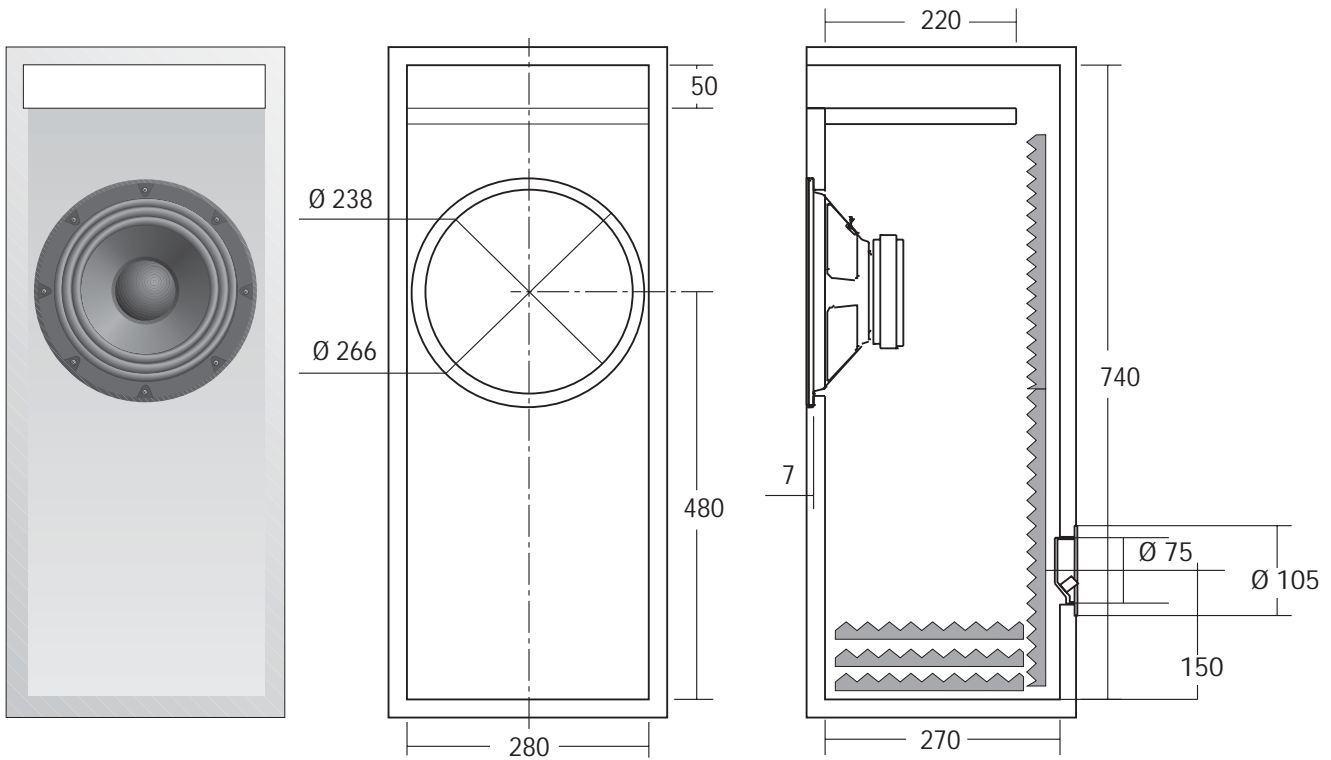

COMPONENTI	N°1 PH 250
Impedenza	8 Ω
Potenza massima	250 W
Potenza nominale	150 W

CARATTERISTICHE TECNICHE	
Volume netto Vb	50 dm ³
Frequenza accordo Fb	48 Hz
Superficie accordo	240 mm ³
Materiale Box autoconstruito	Multistrato/MDF/Truciolare
Spessore consigliato	20 mm

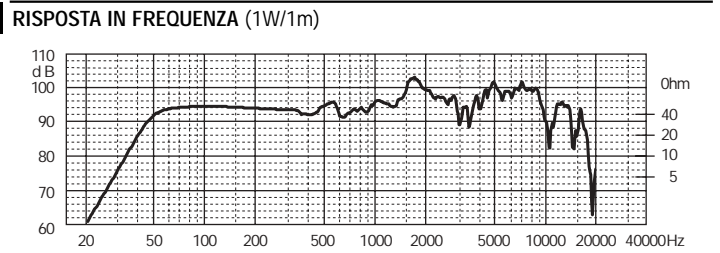

NOTE:

ACCESSORI	
Materiale fonoassorbente	YAC826
Vaschetta portaterminali	YAC006
Cavo per collegamenti	CA0215T
Fonoisolante per cavi	YAC835
Guarnizione sigillante	YAC830
Viti per fissaggio altoparlanti	YAC246
Punte da appoggio (spikes)	YAC230
Inseriti per spikes	YAC 225

H08 DIFFUSORE MONOVIA IN BASS REFLEX
CON ALTOPARLANTE FULL RANGE: HX132



COMPONENTI

HX 132

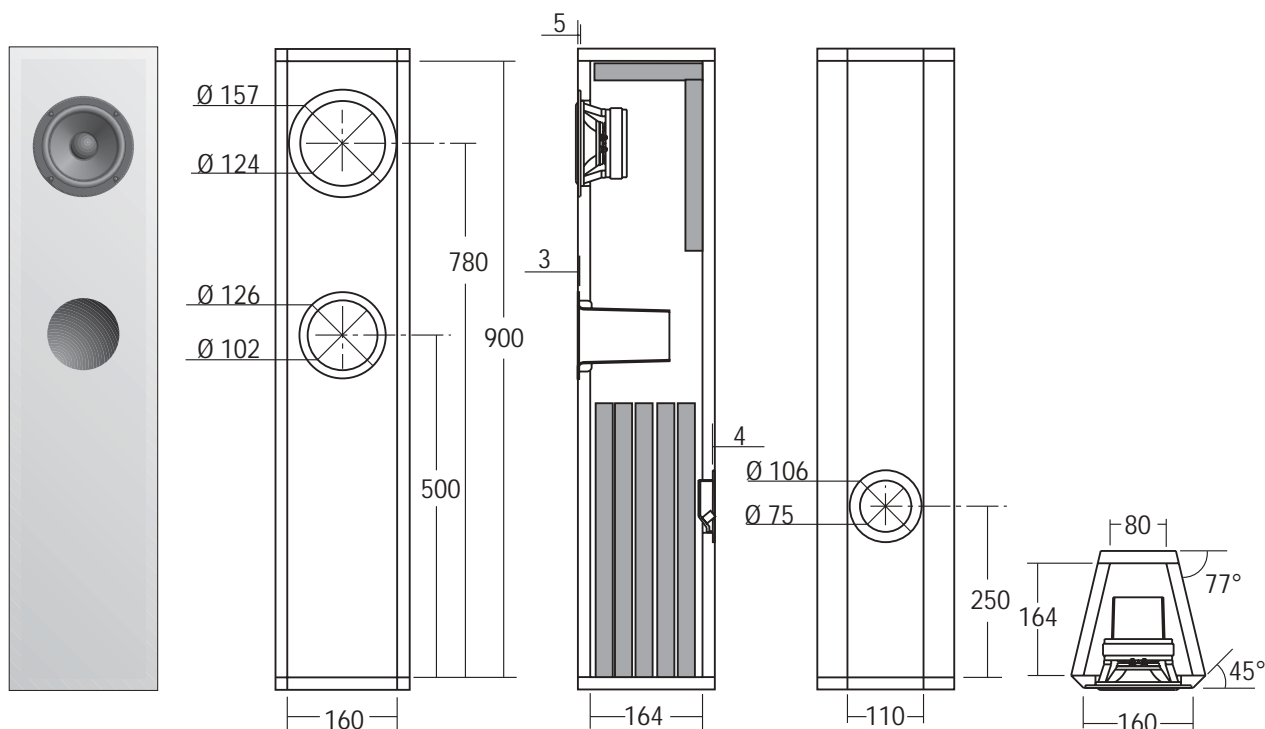

COMPONENTI	N°1 HX 132
Impedenza	8 Ω
Potenza massima	50 W
Potenza nominale	40 W

CARATTERISTICHE TECNICHE	
Volume netto Vb	17 dm ³
Lunghezza tubo di accordo	130 mm
Frequenza accordo Fb	60 Hz
Materiale Box autocostruito	Multistrato/MDF
Spessore consigliato	18/20 mm

RISPOSTA IN FREQUENZA (1W/1m)

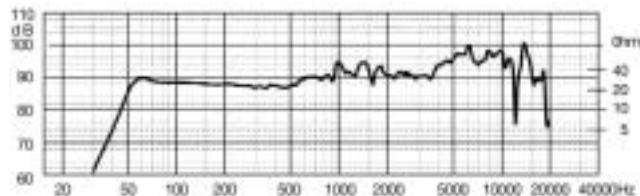

NOTE:

ACCESSORI

Tubo di accordo	YAC416	Inseri per spikes	YAC220
Materiale fonoassorbente	YAC827		
Vaschetta portaterminali	YAC006		
Cavo per collegamenti	CA0215T		
Fonoisolante per cavi	YAC835		
Guarnizione sigillante	YAC830		
Viti per fissaggio altoparlanti	YAC246		
Punte da appoggio spikes	YAC230		

H09.1 DIFFUSORE MONOVIA TQWT
CON ALTOPARLANTE FULL RANGE: HX160



COMPONENTI	HX 160

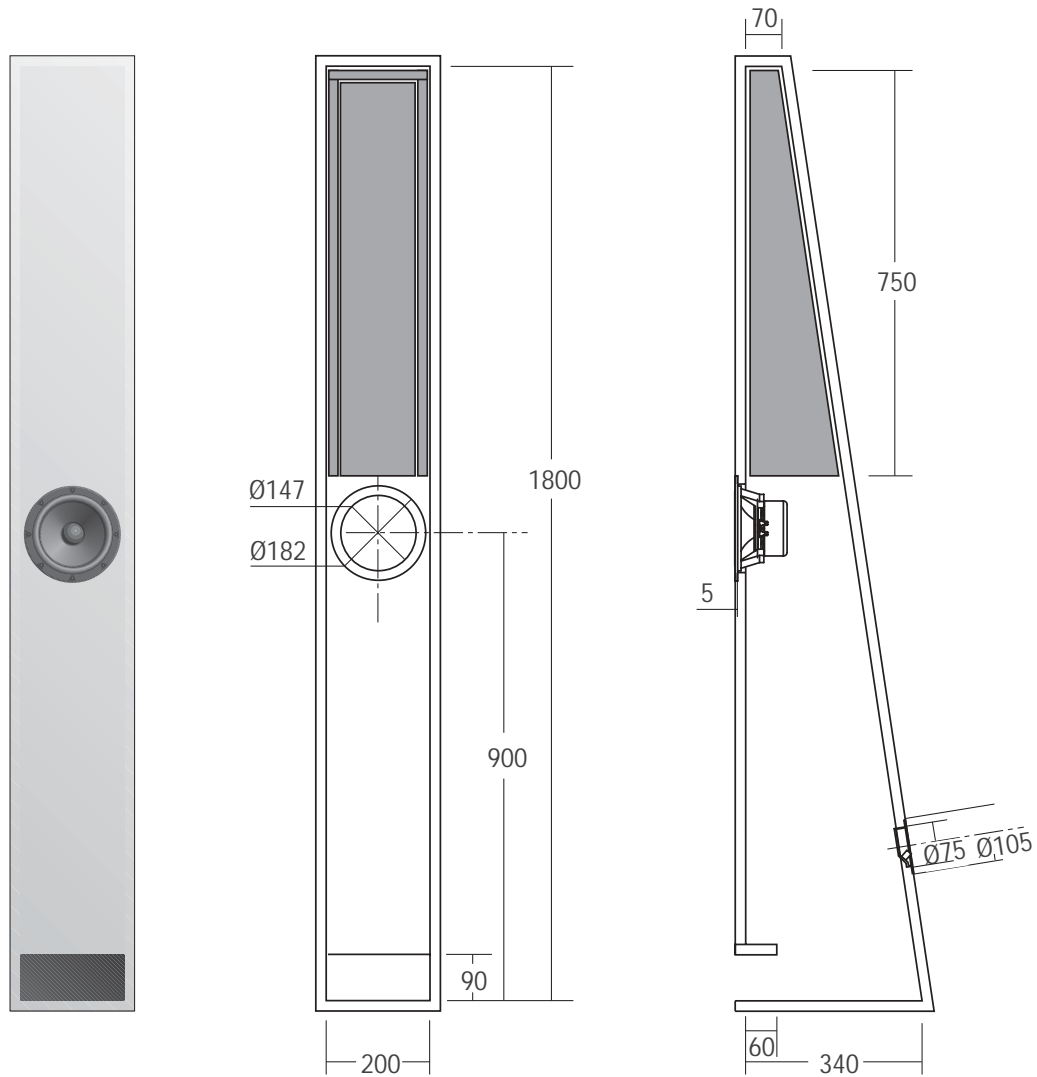

COMPONENTI	N°1 HX 160
Impedenza	8 Ω
Potenza massima	90 W
Potenza nominale	40 W

CARATTERISTICHE TECNICHE	
Materiale Box autoconstruito	Multistrato/MDF
Spessore consigliato	18/20 mm

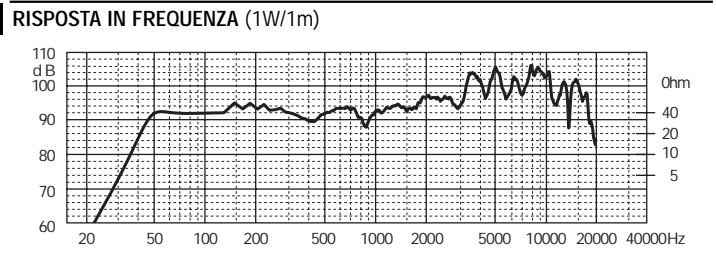

NOTE:

ACCESSORI	
Materiale fonoassorbente	YAC827
Vaschetta portaterminali	YAC006
Cavo per collegamenti	CA0215T
Fonoisolante per cavi	YAC835
Guarnizione sigillante	YAC830
Viti per fissaggio woofer	YAC246
Punte da appoggio spikes	YAC230
Inseriti per spikes	YAC220

H10

"LA PORTA 1"

SISTEMA A DIPOLO DI NICOLA SANTINI

COMPONENTI

HW 204

HW 100

HT 200

Filtro autocostruito

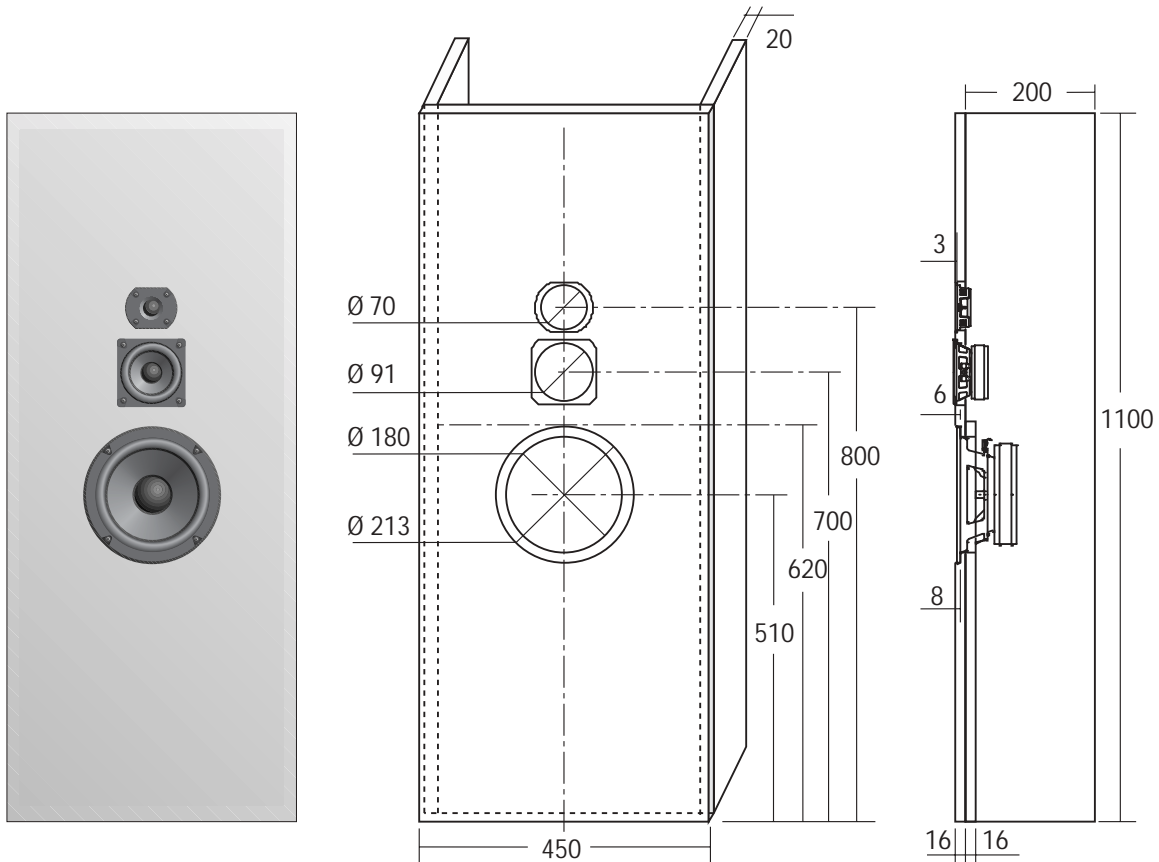

SCHEMA PER AUTOCOSTRUZIONE FILTRO

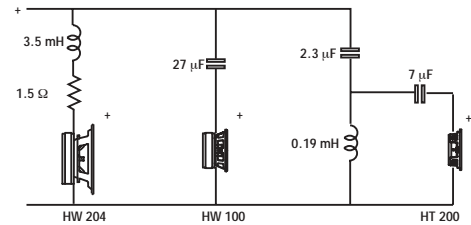

COMPONENTI

N°1 HW 204, N°1 HW 100, N°1 HT 200

Impedenza

8 Ω

Potenza nominale

100 W

CARATTERISTICHE TECNICHE

Materiale Box autocostruito

Multistrato/MDF/Truciolare

Spessore consigliato

20 mm

NOTE DEL PROGETTISTA

Non tutti sono consapevoli, ma l'attuale stadio evolutivo raggiunto dalla riproduzione musicale in ambito domestico, deve molto ai sistemi a radiazione dipolare ed alle idee delle quali sono stati inevitabilmente portatori. La capacità di stimolare il sistema orecchio-cervello, accelerando l'evoluzione del gusto, è in questi sistemi assolutamente rilevante. Per dissentire dal radicato luogo comune implicante, come condizione per l'accesso all'eccellenza, lo svuotamento del portafoglio e la totale sottomissione al guru del momento, è nata "La Porta". È con vero piacere che "consegno" questa "piccola fatica" alla CIARE perché venga inserita nella raccolta di progetti selezionati. Questo diffusore vuole rappresentare il livello di accesso, non oneroso e non complesso, ad un universo del quale conosciamo da tempo l'esistenza ma che risulta, in larga parte tuttora inesplorato. L'impostazione "aperta" data al progetto e la sua comparsa su questa pubblicazione, vogliono essere di stimolo per personalizzazioni ed upgradings futuri (mi auguro coerenti con la filosofia d'origine) da parte degli autocostruttori.

RISPOSTA IN FREQUENZA (Entrambi i diffusori in funzione, microfono a 3 m.)

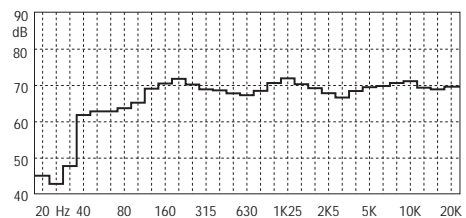

NOTE: I componenti per l'autocostruzione del filtro sono reperibili sul catalogo CIARE COMPONENT.

ACCESSORI

Cavo per collegamenti	CA0215T
Fonoisolante per cavi	YAC835
Guarnizione sigillante	YAC830
Terminali	YCD300
Viti per fissaggio altoparlanti	YAC246

H11 DIFFUSORE MONOVIA TQWT PER HX100

PROGETTO DI TEO QUAGLIANO



COMPONENTI	HX 100

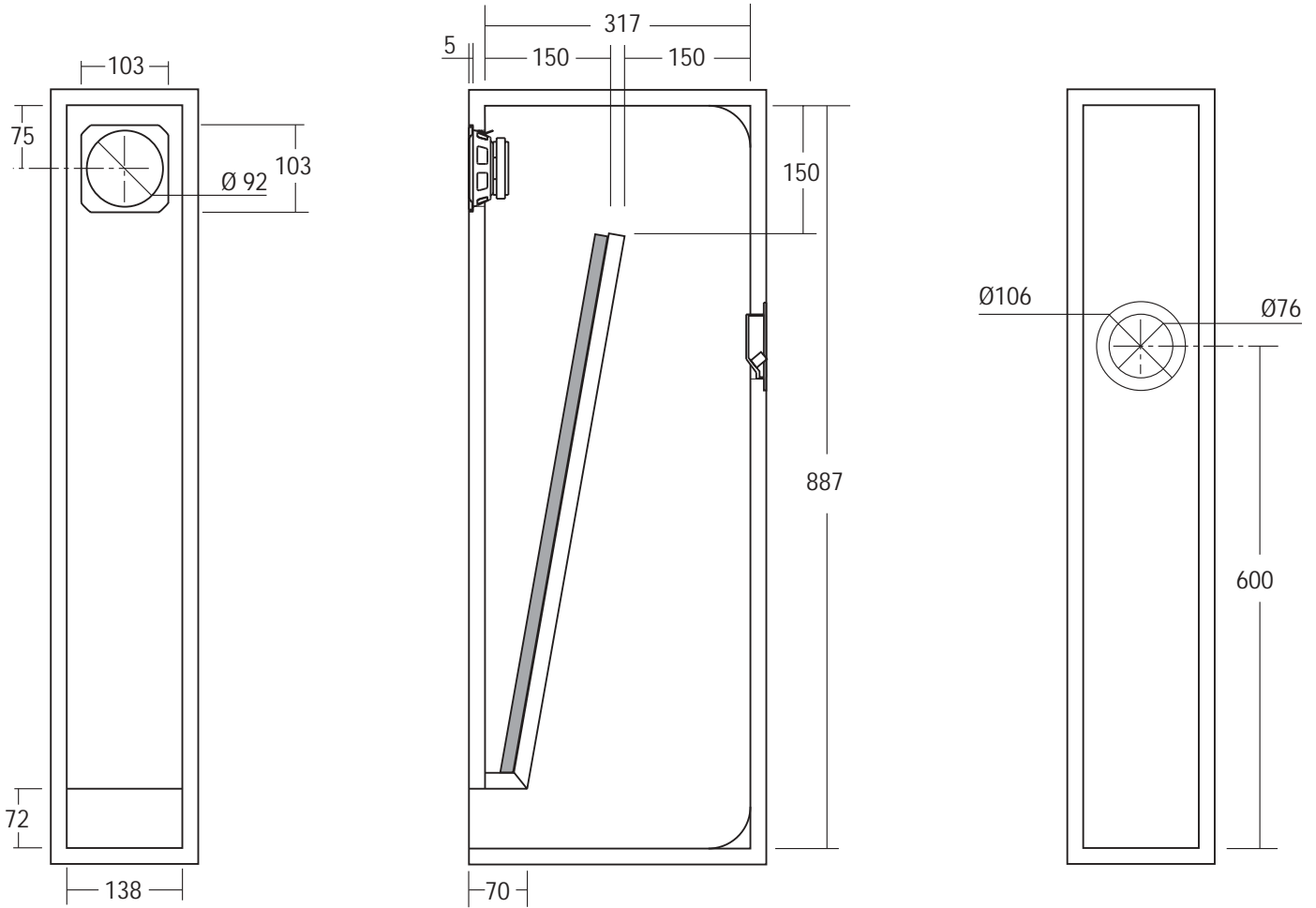

COMPONENTI	N°1 HX 100
Impedenza nominale	8 Ω
Potenza nominale	25 W
Potenza massima	50 W

CARATTERISTICHE TECNICHE	
Materiale Box autoconstruito	Multistrato/MDF
Spessore consigliato	19 mm

RISPOSTA IN FREQUENZA (Entrambi i diffusori in funzione, microfono a 2 m.)

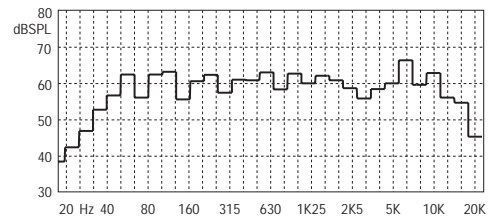

NOTE:

ACCESSORI	
Materiale fonoassorbente	YAC826
Vaschetta terminali	YAC006
Cavo per collegamenti	CA0215T
Fonoisolante per cavi	YAC835
Guarnizione sigillante	YAC830
Viti per fissaggio altoparlanti	YAC246
Punte da appoggio (spikes)	YAC235

H12 DIFFUSORE MONOVIA PER HX201 BACK LOADED HORN



COMPONENTI	HX 201

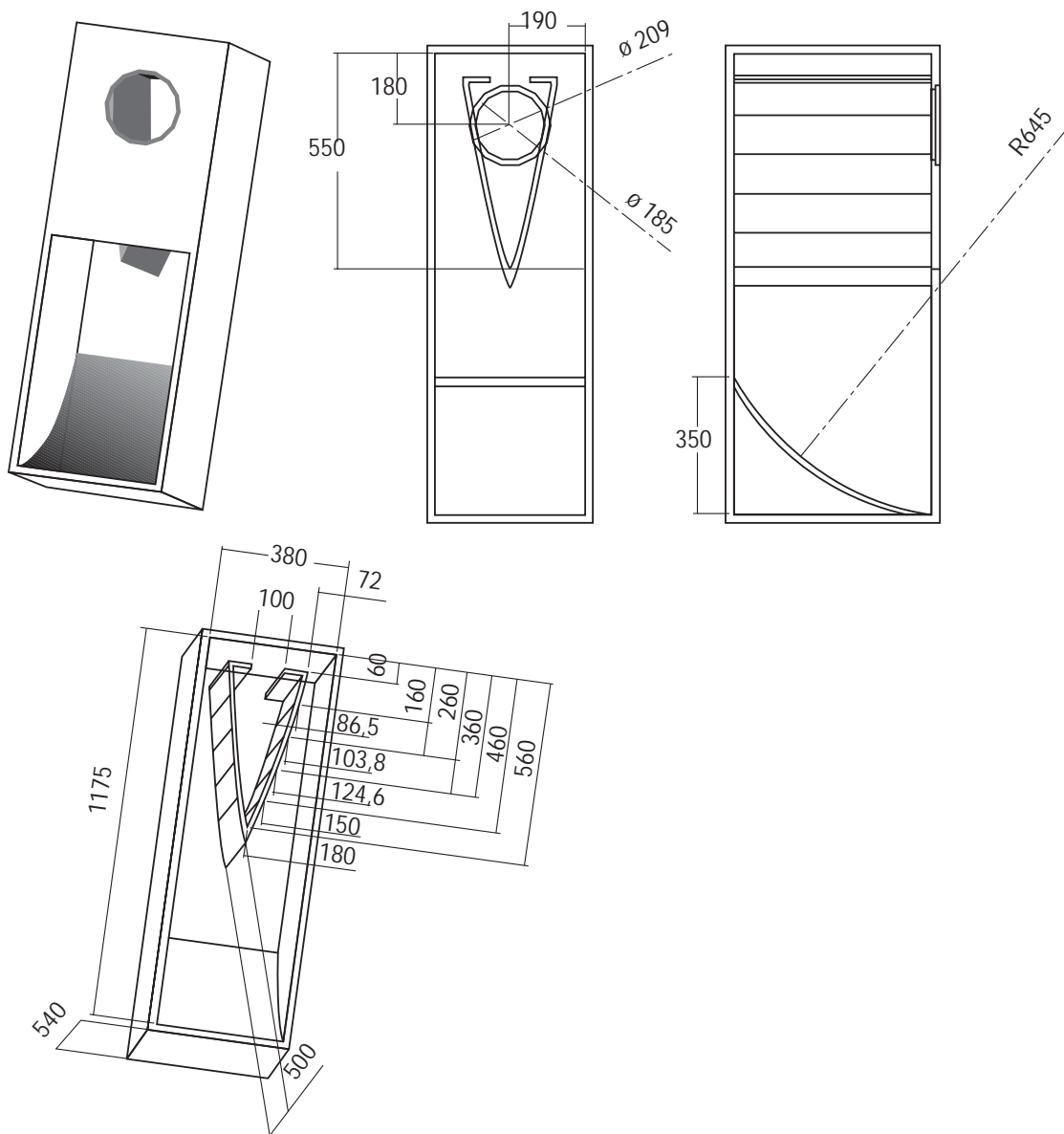

COMPONENTI	N°1 HX 201
Impedenza nominale	8 Ω
Potenza massima	90 W
Potenza nominale	40 W

RISPOSTA IN FREQUENZA (Entrambi i diffusori in funzione, microfono a 2 m.)

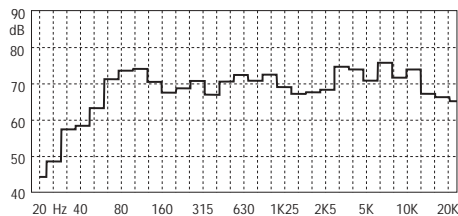

NOTE:

CARATTERISTICHE TECNICHE	
Angolo di radiazione	1/4 π strad
Frequenza di taglio Fc	50 Hz
Coefficiente di forma m	1826
Sezione di gola St	500 cm ²
Sezione di bocca Sm	2370 cm ²
Lunghezza effettiva	850 mm
Materiale cabinet	Multistrato
Spessore consigliato	20 mm

ACCESSORI	
Cavo per collegamenti	CA0215T
Fonoisolante per cavi	YAC835
Guarnizione sigillante	YAC830
Terminali	YCD300
Viti per fissaggio altoparlanti	YAC246

H12.1 DIFFUSORE MONOVIA REFLEX PER HX201



COMPONENTI

HX 201

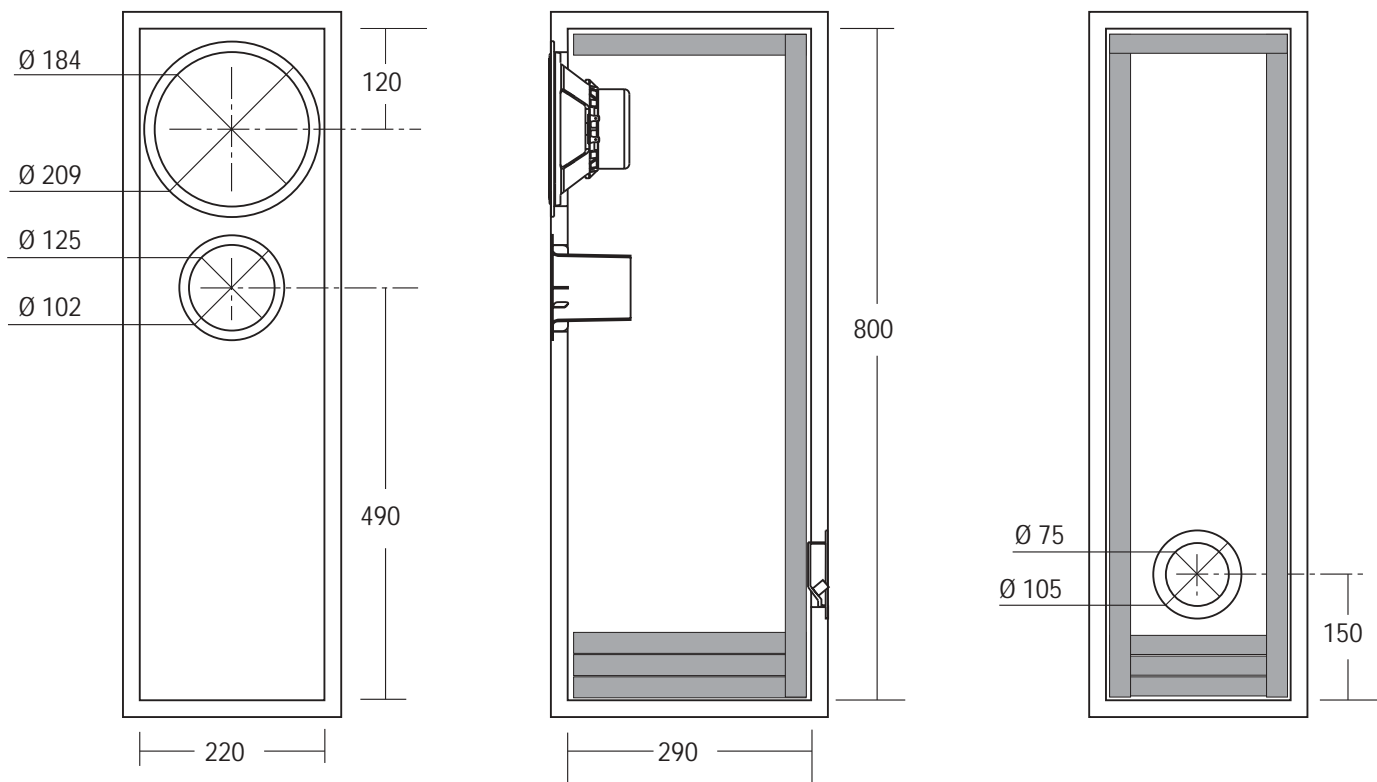

SCHEMA PER AUTOCOSTRUZIONE FILTRO

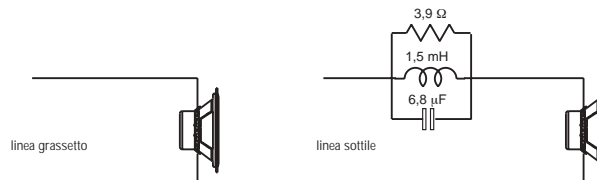

COMPONENTI

N°1 HX 201	
Impedenza nominale	8 Ω
Potenza massima	90 W
Potenza nominale	40 W

RISPOSTA IN FREQUENZA

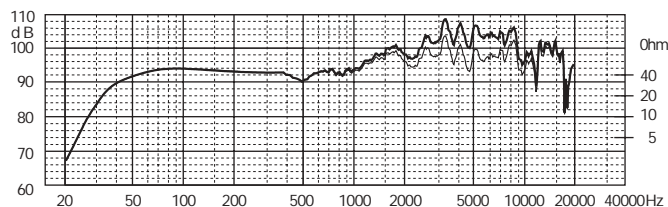

NOTE:

CARATTERISTICHE TECNICHE

Volume netto cabinet	50 dm ³
Frequenza di accordo	40 Hz
Lunghezza condotto	95 mm
Materiale cabinet	Multistrato/MDF
Spessore consigliato	19 mm

ACCESSORI

Tubo di accordo	YAC416
Materiale fonoassorbente	YAC826
Vaschetta terminali	YAC006
Cavo per collegamenti	CAO230T
Fonoisolante per cavi	YAC835
Guarnizione sigillante	YAC830
Viti per fissaggio altoparlanti	YAC246
Punte da appoggio (spikes)	YAC235

H13 DIFFUSORE DUE VIE REFLEX AD ALTA EFFICIENZA



COMPONENTI	PW 388	
	PU 470	
	PR 312	

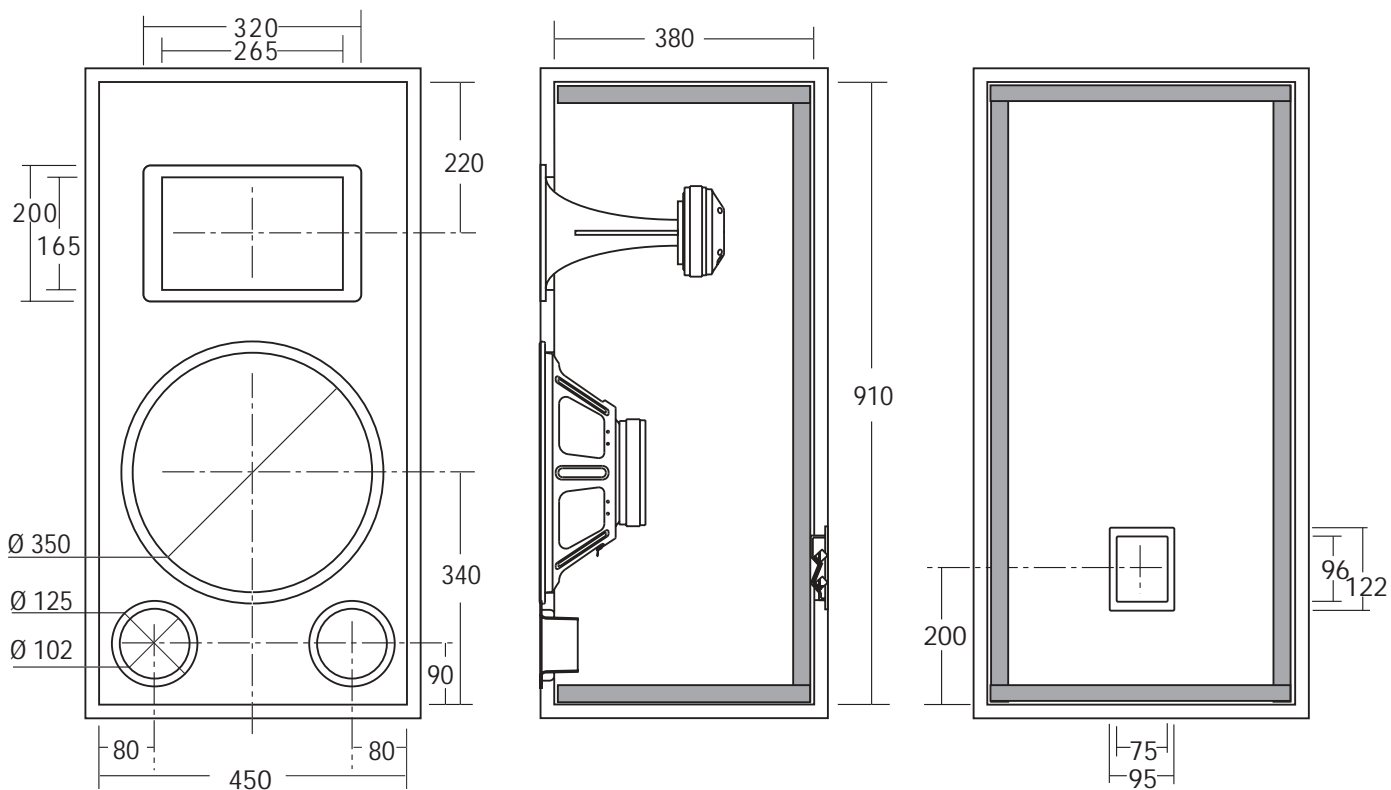

SCHEMA PER AUTOCOSTRUZIONE FILTRO

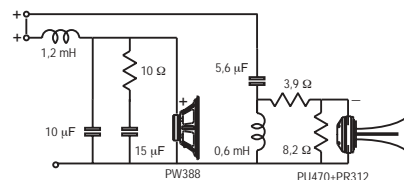

COMPONENTI

N°1 PW 388, N°1 PU 470, N°1 PR 312	
Impedenza nominale	8 Ω
Potenza massima	90 W
Potenza nominale	40 W

RISPOSTA IN FREQUENZA

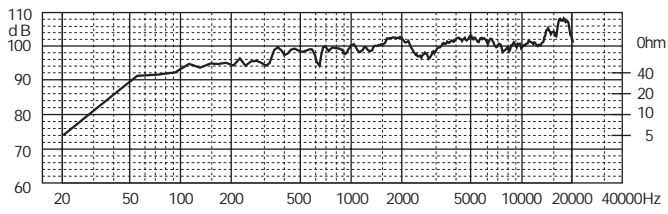

NOTE:

CARATTERISTICHE TECNICHE

Sensibilità (2,83 V/1m)	100 dB
Volume netto VB	150 dm ³
Lunghezza tubo di accordo	55 mm
Frequenza di accordo	35 Hz
Gamma utile	40÷20.000 Hz
Materiale cabinet	multistrato/MDF
Spessore consiglio	20 mm

ACCESSORI

Tubo di accordo	(2x) YAC416
Materiale fonoassorbente	YAC827
Vaschetta terminali	YAC012
Cavo per collegamenti	CAO215T
Fonoisolante per cavi	YAC835
Guarnizione sigillante	YAC830
Viti per fissaggio woofer	YAC248
Viti per fissaggio tromba	YAC250

S01 SUB-WOOFER IN BASS-REFLEX

100 + 100 WATT



COMPONENTI

HS 250

HF 220

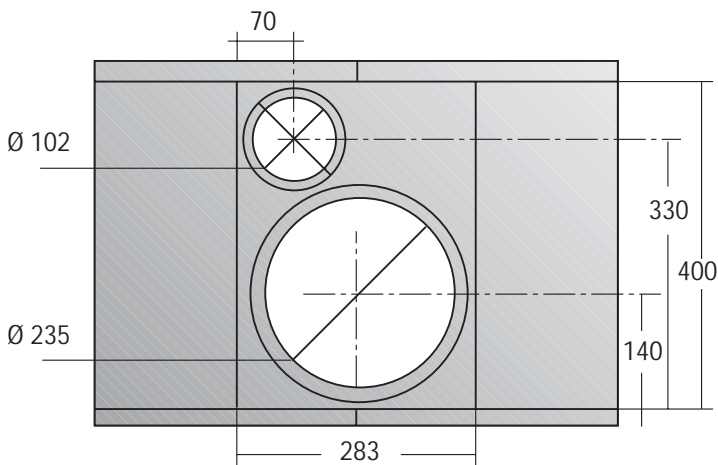
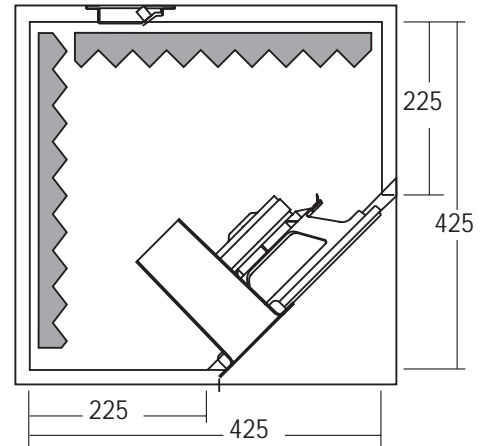
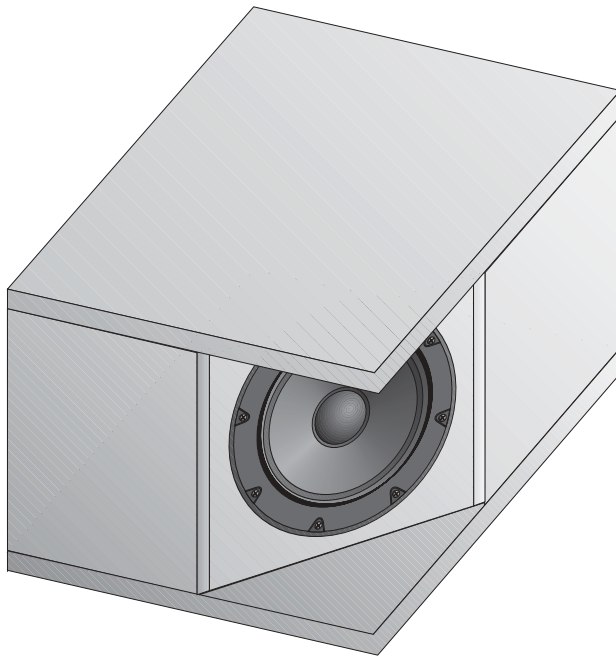

COMPONENTI

	N°1 HS 250, N°2 HF 220
Impedenza	8 + 8 Ω
Potenza massima	100 + 100 W
Potenza nominale	40 + 40 W

CARATTERISTICHE TECNICHE

Volume netto Vb	60 dm ³
Lunghezza tubo di accordo	170 mm
Frequenza accordo Fb	28 Hz
Materiale Box autocostruito	Multistrato/MDF/Truciolare
Spessore consigliato	20 mm

RISPOSTA IN FREQUENZA (1W/1m) + filtro HF 220

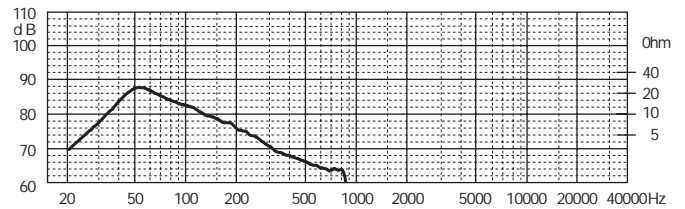

NOTE: Collegamenti (pag.4) HS 250: 3C.

ACCESSORI

Tubo di accordo	YAC416	Punte da appoggio (spikes)	YAC235
Materiale fonoassorbente	YAC826		
Vaschetta 2 terminali	YAC006		
Vaschetta 4 terminali	YAC012		
Cavo per collegamenti	CA0215T		
Fonoisolante per cavi	YAC835		
Guarnizione sigillante	YAC830		
Viti per fissaggio altoparlanti	YAC246		

S01.1 UNITÀ SUB WOOFER IN CARICO SIMMETRICO

COMPONENTI

HS 250

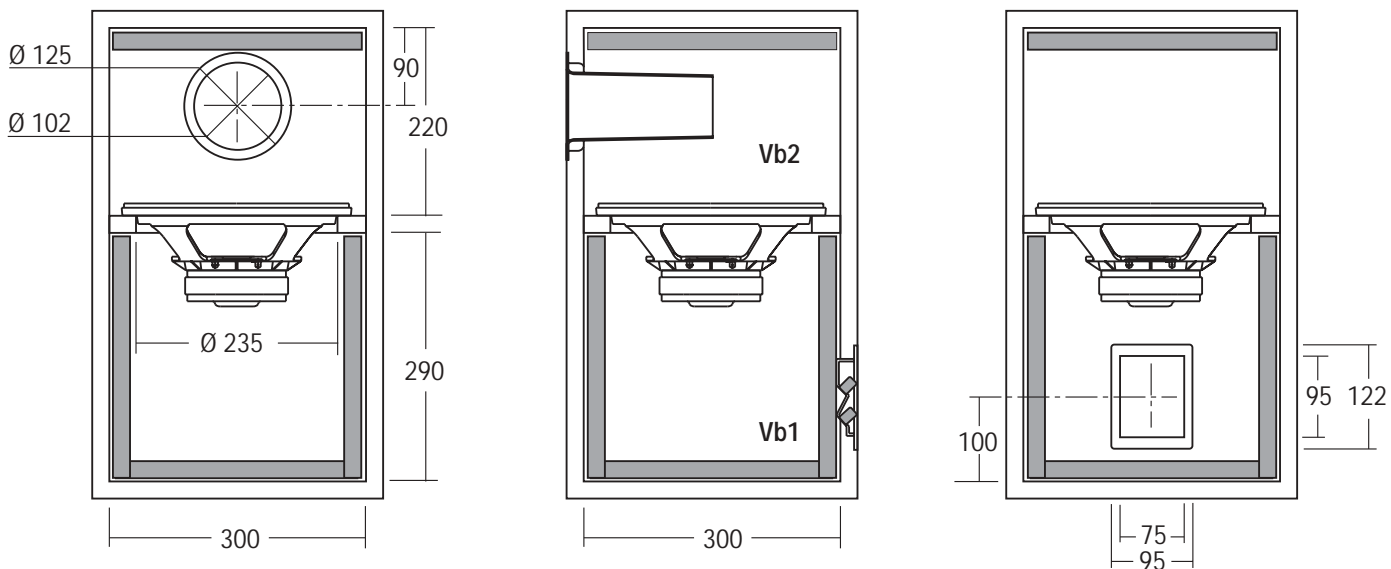

COMPONENTI	N°1 HS 250
Impedenza	8+8 Ω
Potenza massima	150+150 W
Potenza nominale	80+80 W

CARATTERISTICHE TECNICHE	
Sensibilità (2,83W/1m)	90 dB
Volume netto Vb1	25 dm ³
Volume netto Vb2	20 dm ³
Lunghezza tubo di accordo	110 mm
Frequenza accordo Fb	60 Hz
Materiale Box autocostruito	Multistrato/MDF
Spessore consigliato	20 mm

RISPOSTA IN FREQUENZA (1W/1m)

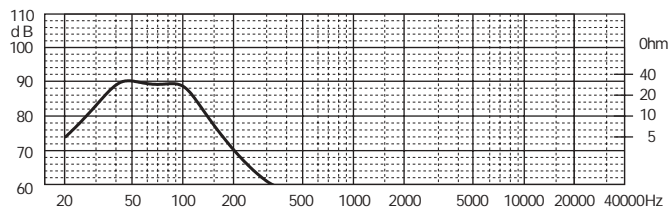

NOTE: Il volume risultante delle dimensioni interne box tiene conto dell'ingombro dell'altoparlante e del tubo di accordo.

ACCESSORI

Tubo di accordo	YAC416	Inseri per viti M6	YAC264
Materiale fonoassorbente	YAC827		
Vaschetta portaterminali	YAC012		
Cavo per collegamenti	CA0230T		
Fonoisolante per cavi	YAC835		
Guarnizione sigillante	YAC830		
Viti per fissaggio woofer	YAC240		
Viti per fissaggio vaschetta	YAC246		

S01.2 SUB-WOOFER BASS REFLEX
400 WATT

COMPONENTI	HW 321

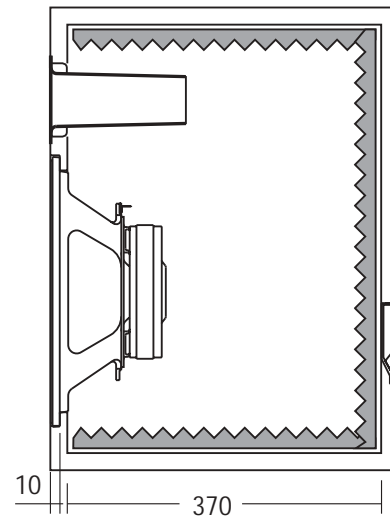
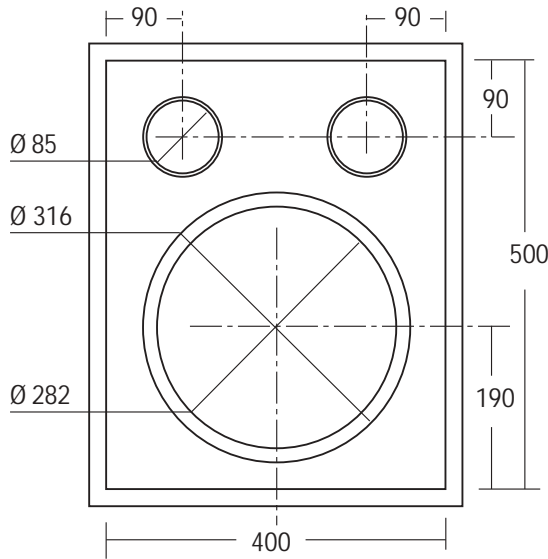

COMPONENTI	N°1 HW 321
Impedenza	8 Ω
Potenza massima	400 W
Potenza nominale	150 W

CARATTERISTICHE TECNICHE	
Sensibilità (1W/1m)	94 dB
Volume netto Vb	70 dm ³
Lunghezza tubo di accordo	160 mm
Frequenza accordo Fb	30 Hz
Materiale Box autocostruito	Multistrato/MDF
Spessore consigliato	20 mm

RISPOSTA IN FREQUENZA (1W/1m)

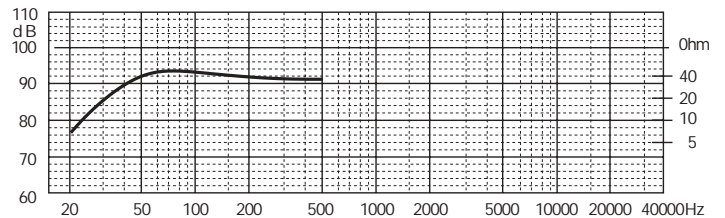

NOTE: Collegamenti (pag. 4): 1A. Il volume risultante dalle dimensioni interne box tiene conto dell'ingombro dell'altoparlante e del tubo di accordo.

ACCESSORI

Tubo di accordo	(2x) YAC411	Punte da appoggio (spikes)	YAC235
Materiale fonoassorbente	YAC826		
Vaschetta portaterminali	YAC006		
Cavo per collegamenti	CA0215T		
Fonoisolante per cavi	YAC835		
Guarnizione sigillante	YAC830		
Viti per fissaggio woofer	YAC248		
Viti per fissaggio vaschetta	YAC246		

S01.3 SUB-WOOFER IN CARICO SIMMETRICO
400 WATT



COMPONENTI

HW 320 ND

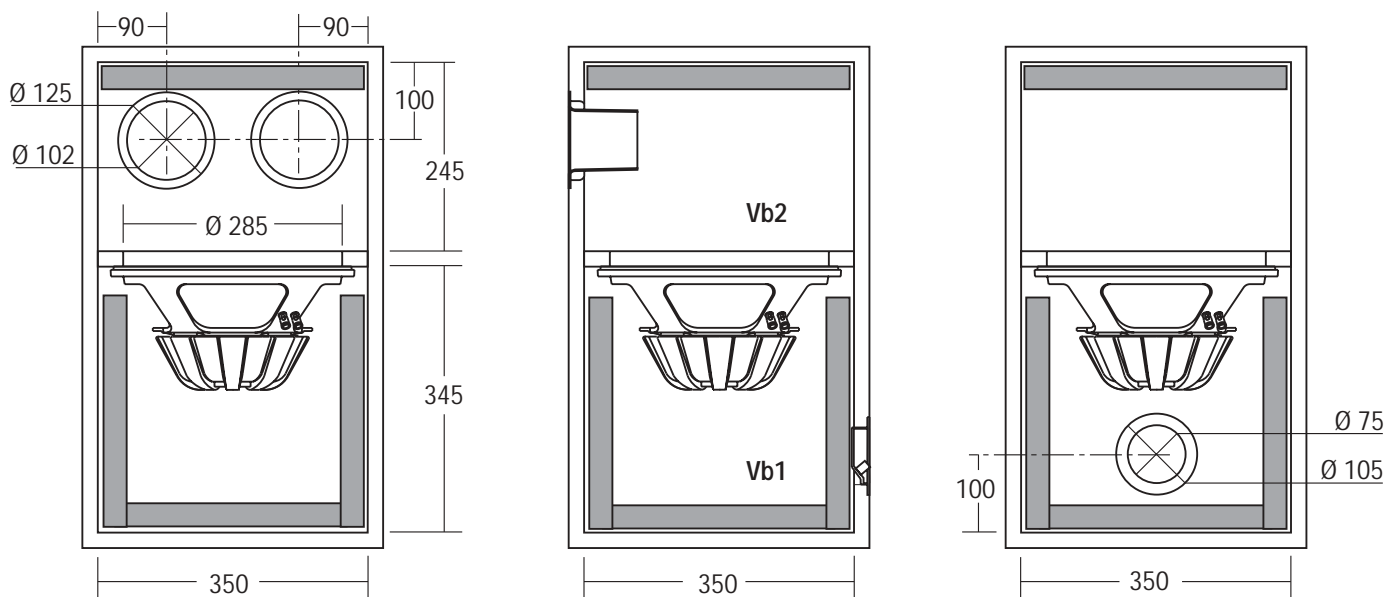

COMPONENTI	N°1 HW 320 ND
Impedenza	8 Ω
Potenza massima	400 W
Potenza nominale	150 W

CARATTERISTICHE TECNICHE	
Sensibilità (2,83W/1m)	93 dB
Volume netto Vb1	40 dm ³
Volume netto Vb2	30 dm ³
Lunghezza tubi di accordo	90 mm
Frequenza accordo Fb	70 Hz
Materiale Box autocostruito	Multistrato/MDF
Spessore consigliato	20 mm

RISPOSTA IN FREQUENZA (1W/1m)

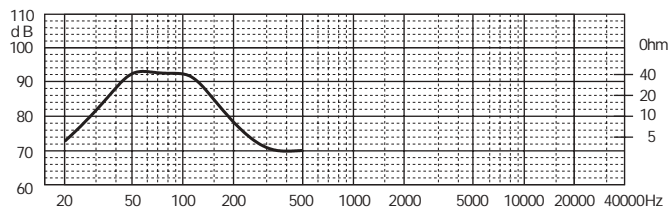

NOTE: Il volume risultante dalle dimensioni interne box tiene conto dell'ingombro dell'altoparlante e del tubo di accordo.

ACCESSORI

Tubo di accordo	(2x) YAC416	Inseri per viti M6	YAC4225
Materiale fonoassorbente	YAC827		
Vaschetta terminali	YAC006		
Cavo per collegamenti	CA0230T		
Fonoisolante per cavi	YAC835		
Guarnizione sigillante	YAC830		
Viti per fissaggio woofer	YAC240		
Viti per fissaggio vaschetta	YAC246		

S03 SUB-WOOFER IN PUSH-PULL SIMMETRICO 140+140 WATT

COMPONENTI
HW 251
HF 220

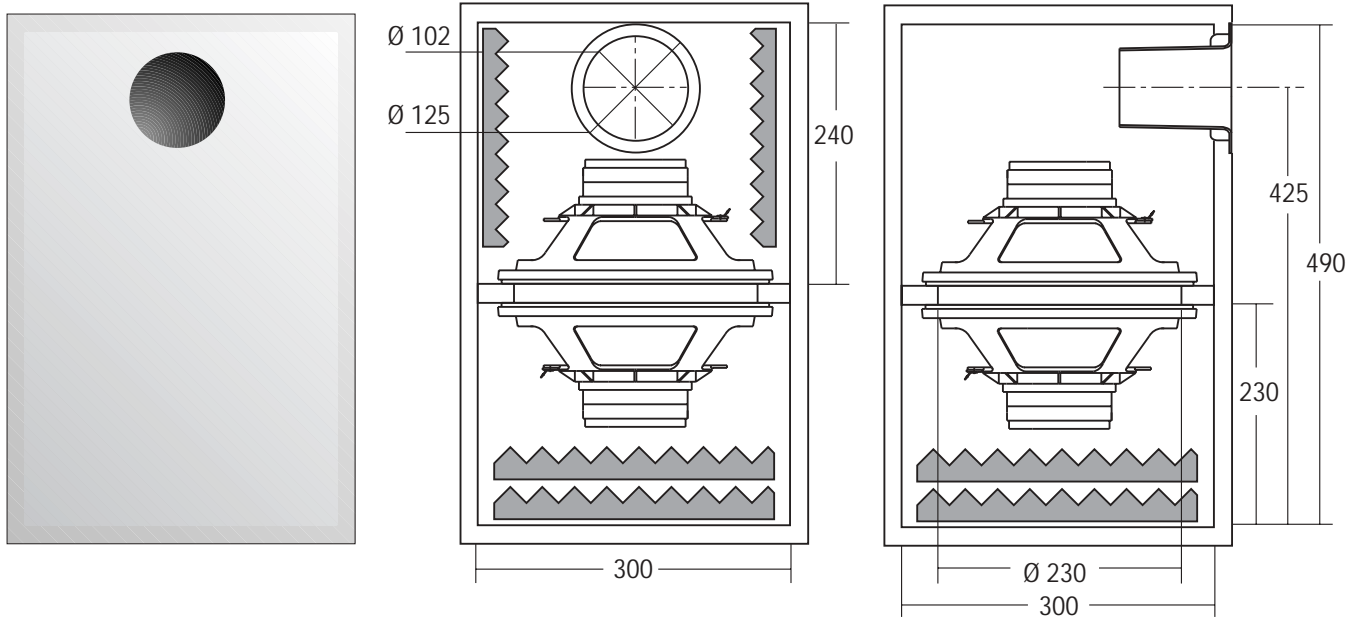

COMPONENTI

N°2 HW 251, N°2 HF 220	
Impedenza	8+8 Ω
Potenza massima	140+140 W
Potenza nominale	70+70 W

CARATTERISTICHE TECNICHE

Volume netto box chiuso	19 dm ³
Volume netto box reflex Vb	19 dm ³
Lunghezza tubo di accordo	115 mm
Frequenza accordo Fb	62 Hz
Materiale Box autocostruito	Multistrato/MDF/Truciolare
Spessore consigliato	20 mm

RISPOSTA IN FREQUENZA (1W/1m) + filtro HF 220

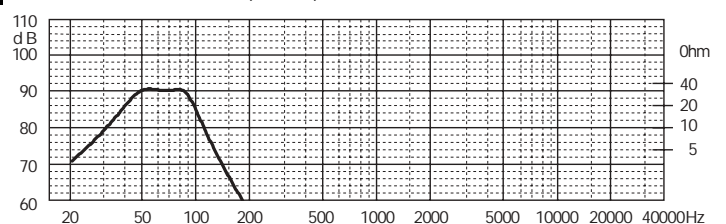

NOTE: Il collegamento Push-Pull prevede l'alimentazione in controfase di uno dei due altoparlanti.
Collegamenti (pag. 4) HW 251: 2A

ACCESSORI

Tubo di accordo	YAC416
Materiale fonoassorbente	YAC826
Vaschetta portaterminali	YAC006
Cavo per collegamenti	CA0215T
Fonoisolante per cavi	YAC835
Guarnizione sigillante	YAC830
Viti per fissaggio woofer	YAC248
Punte da appoggio (spikes)	YAC235

S04 SUB-WOOFER IN PUSH-PULL BIREFLEX 100+100 WATT

COMPONENTI
HW 131
HF 220

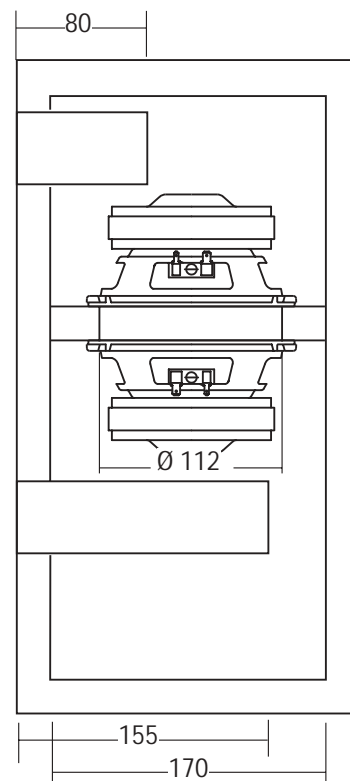
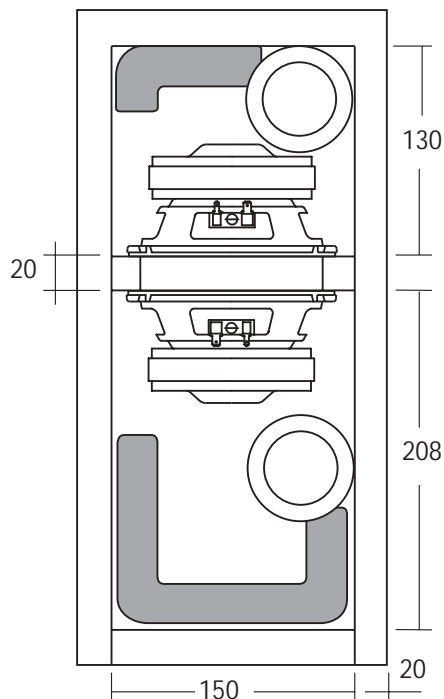
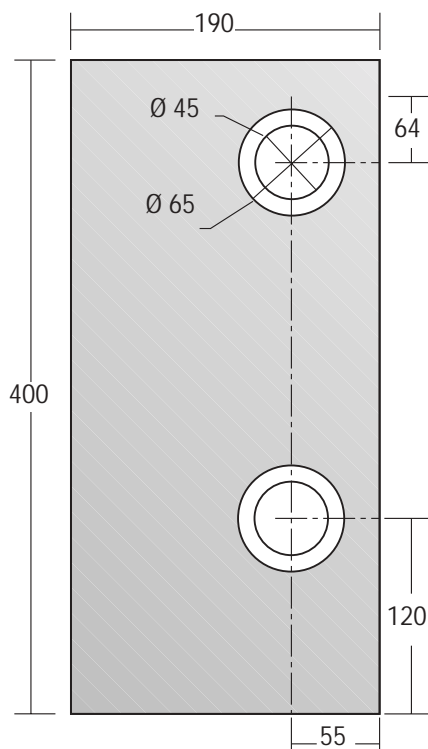

COMPONENTI	N°2 HW 131, N°2 HF 220
Impedenza	8+8 Ω
Potenza massima	100+100 W
Potenza nominale	50+50 W

CARATTERISTICHE TECNICHE	
Volume netto box1	5 dm ³
Lunghezza tubo di accordo box1	155 mm
Frequenza accordo box1	56 Hz
Volume netto box2	3 dm ³
Lunghezza tubo di accordov box2	80 mm
Frequenza accordo box2	100 Hz
Materiale Box autocostruito	Multistrato/MDF/Truciolare
Spessore consigliato	20 mm

RISPOSTA IN FREQUENZA (1W/1m) + filtro HF 220

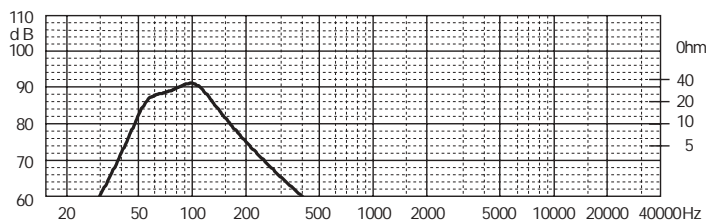

NOTE: Il collegamento Push-Pull prevede l'alimentazione in controfase di uno dei due altoparlanti.
Collegamenti (pag. 4) HW 131: 2A

ACCESSORI

Tubo di accordo	(2x) YAC400	Inserti per spikes	YAC225
Materiale fonoassorbente	YAC826		
Vaschetta portaterminali	YAC006		
Cavo per collegamenti	CA0215T		
Fonoisolante per cavi	YAC835		
Guarnizione sigillante	YAC830		
Viti per fissaggio woofer	YAC246		
Punte da appoggio (spikes)	YAC230		

S05 SUB-WOOFER IN PUSH-PULL BIREFLEX
160+160 WATT

COMPONENTI	HW 161 N
	HF 220

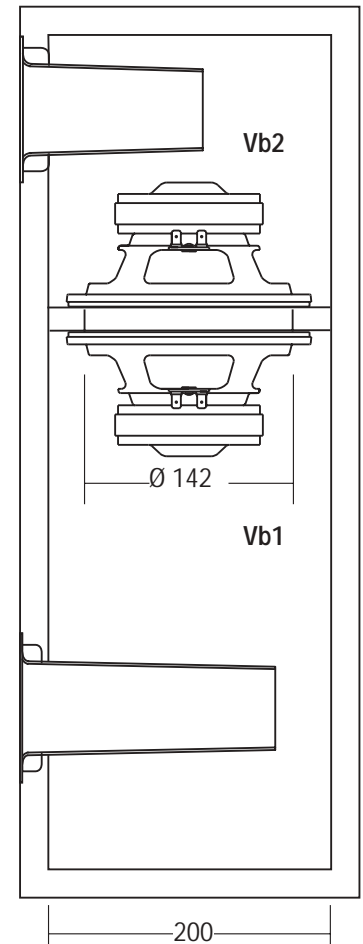
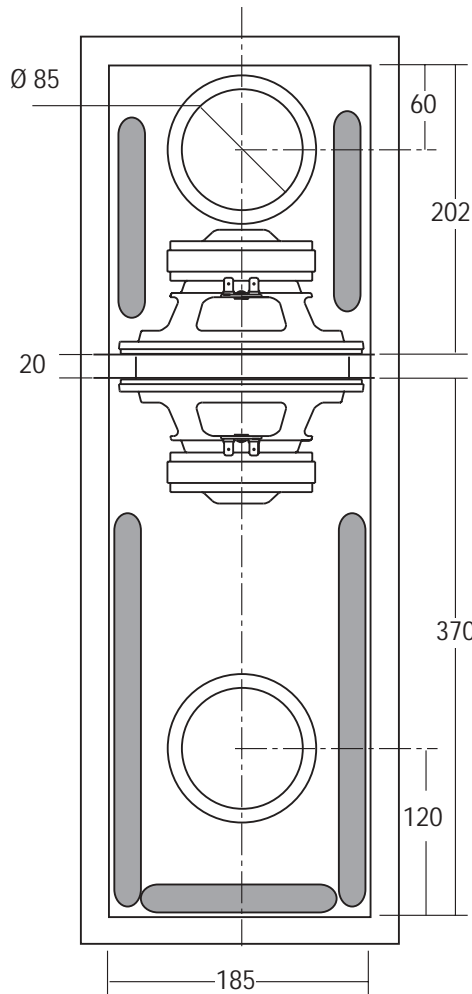
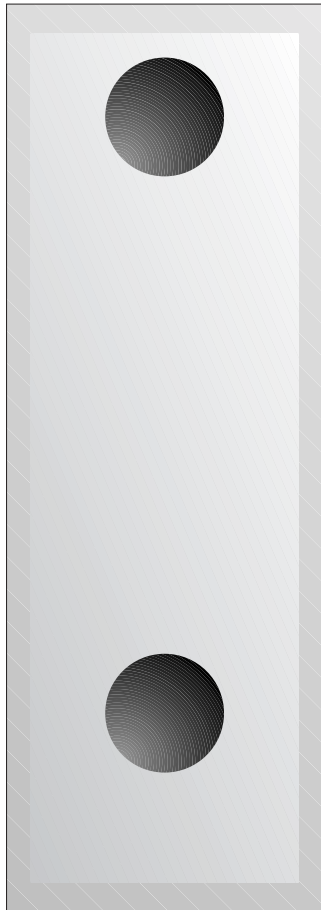

COMPONENTI N°2 HW 161 N, N°2 HF 220

Impedenza	8+8 Ω
Potenza massima	160+160W
Potenza nominale	80+80W

CARATTERISTICHE TECNICHE

Sensibilità (1W/1m)	90 dB
Volume netto Vb1	13 dm ³
Lunghezza tubo di accordo box1	185 mm
Frequenza accordo Vb1 Fb	49 Hz
Volume netto Vb2	7 dm ³
Lunghezza tubo di accordo box2	110 mm
Frequenza accordo Vb2 Fb	84 Hz
Materiale Box autocostruito	Multistrato/MDF/Truciolare
Spessore consigliato	20 mm

RISPOSTA IN FREQUENZA (1W/1m) + filtro HF 220

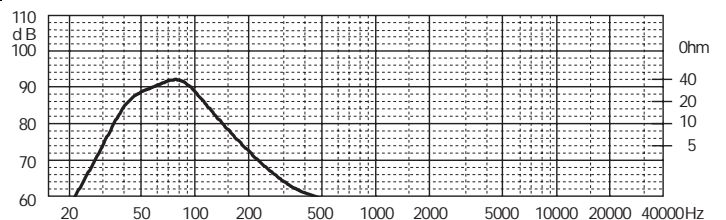

NOTE: Il collegamento Push-Pull prevede l'alimentazione in controfase di uno dei due altoparlanti.
Collegamenti (pag. 4) HW 161 N:2A

ACCESSORI

Tubo di accordo	(2x) YAC411	Inserti per spikes	YAC225
Materiale fonoassorbente	YAC826		
Vaschetta portaterminali	YAC006		
Cavo per collegamenti	CA0215T		
Fonoisolante per cavi	YAC835		
Guarnizione sigillante	YAC830		
Viti per fissaggio woofer	YAC246		
Punte da appoggio (spikes)	YAC230		

S10 SUB-WOOFER IN BASS-REFLEX 500 WATT

COMPONENTI HW 380

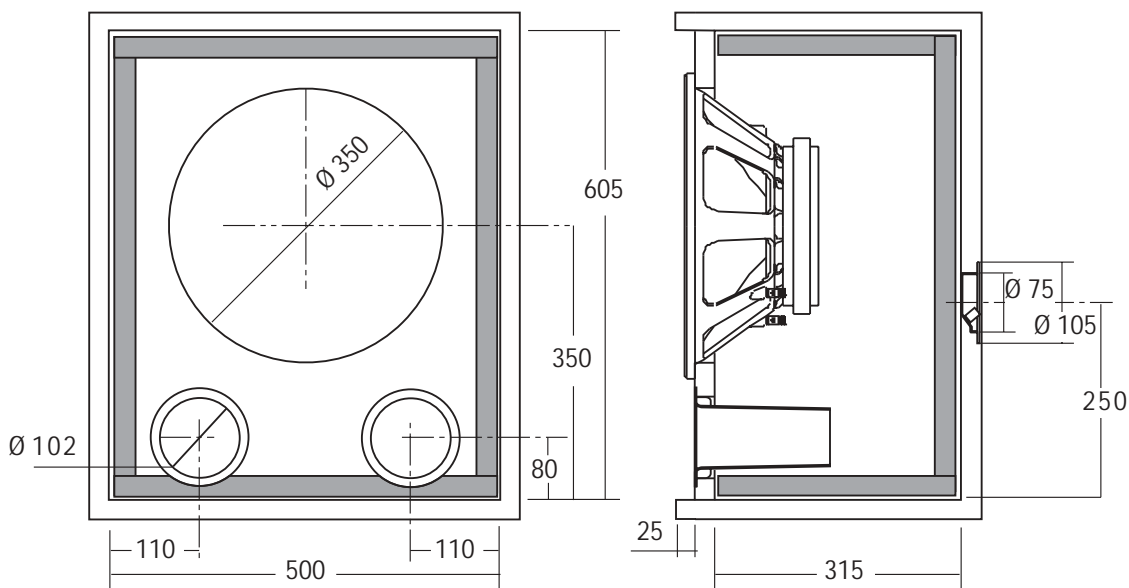

COMPONENTI N°1 HW 380

Impedenza	8 Ω
Potenza massima	500 W
Potenza nominale	300 W

CARATTERISTICHE TECNICHE

Volume netto Vb	90 dm ³
Lunghezza tubo di accordo	170 mm
Frequenza accordo Fb	28 Hz
Materiale Box autocostruito	Multistrato/MDF/Truciolare
Spessore consigliato	20 mm

RISPOSTA IN FREQUENZA (1W/1m)

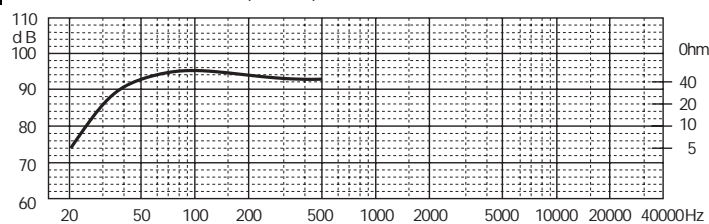

NOTE: I componenti per l'autocostruzione del filtro sono reperibili sul catalogo CIARE COMPONENT

ACCESSORI

Tubo di accordo	YAC416	Punte da appoggio (spikes)	YAC235
Materiale fonoassorbente	YAC826		
Vaschetta portaterminali	YAC006		
Cavo per collegamenti	CA0215T		
Fonoisolante per cavi	YAC835		
Guarnizione sigillante	YAC830		
Viti per fissaggio woofer	YAC240		
Insert screw nut	YAC225		